

PROJEKT GOTOWEJ WIĘZBY DACHOWEJ

DOMU JEDNORODZINNEGO „DM-6769”

WIĄZARY Z LITEGO DREWNA ŁĄCZONE PŁYTKAMI KOLCZASTYMI

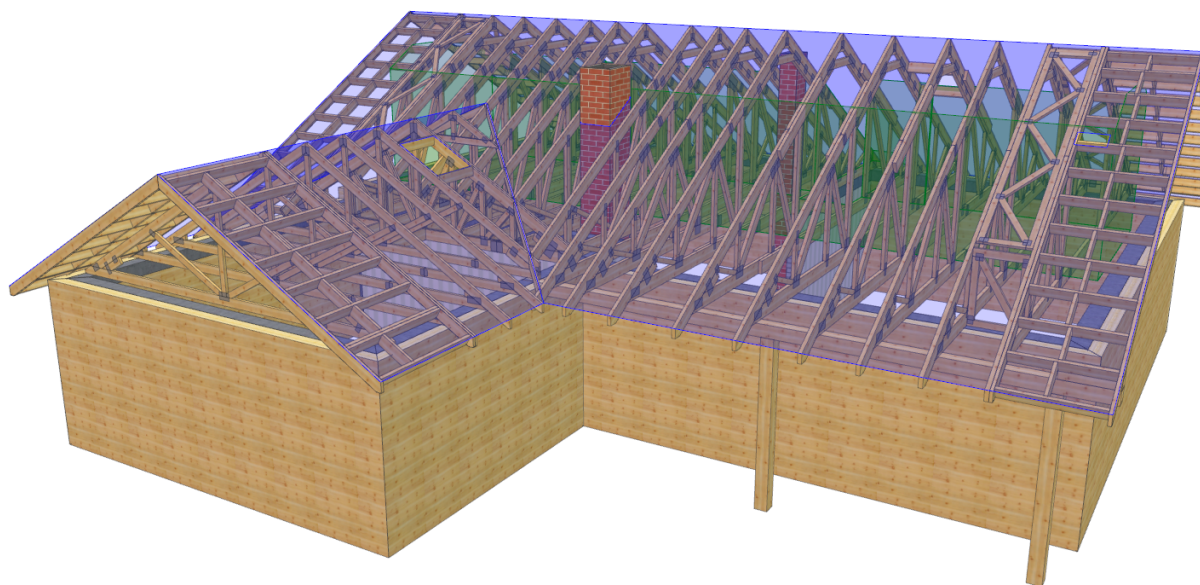

Jak zamówić więzary prefabrykowane?

1. Zamówienie na więzary należy złożyć w licencjonowanym zakładzie prefabrykacji (wykaz na ostatniej stronie projektu), najlepiej w terminie od jednego do trzech miesięcy przed ukończeniem ścian i stropów.
2. Wszystkie materiały, w tym drewno, łączniki, płytki kolczaste, impregnat, zapewnia zakład prefabrykacji. Cena więzarów obejmuje koszt wszystkich elementów.
3. Wszystkie obliczenia oparte są na parametrach łączników MiTek. Autor projektu nie wyraża zgody na zastosowanie innych płytek kolczastych.
4. Wszystkie płytki kolczaste firmy MiTek zgodnie z obowiązującą normą, są oznakowane własnym znakiem identyfikacyjnym, stale wytłoczonym na płytkach.
5. [Lista autoryzowanych zakładów produkcyjnych oraz ich punktów dystrybucji znajduje się na ostatniej stronie opracowania.](#)
6. Montaż konstrukcji trwa od jednego do kilku dni.
7. Wieszary można zamówić w zakładzie prefabrykacji w dwóch wariantach:
 - a) z montażem wykonanym przez producenta,
 - b) z własnym montażem przez Zamawiającego.
8. Dokumentacja produkcyjna do tego projektu znajduje się w każdym autoryzowanym zakładzie prefabrykacji.
9. Prezentację trójwymiarową konstrukcji (wizualizacja) można pobrać ze strony www.dachymitek.pl/projekty-typowe.php

INFORMACJA DLA ADAPTATORÓW

Prosimy wszystkich o kontakt z Mitek Industries Polska

Tel. 76-862 89 88, e-mail: kontakt@mitek.pl

*www.mitek.pl
www.dachymitek.pl*

Informacje dotyczące wyników obliczeń, kopie projektów do pozwolenia na budowę, aktualne zaświadczenie z Izby Inżynierów Budownictwa itp.

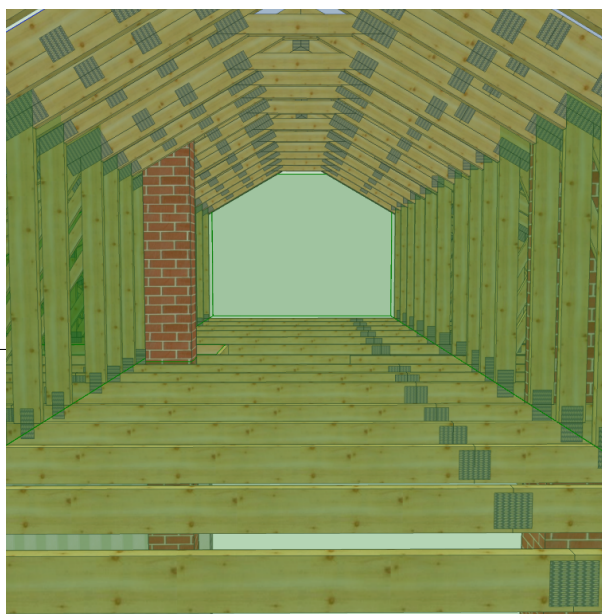
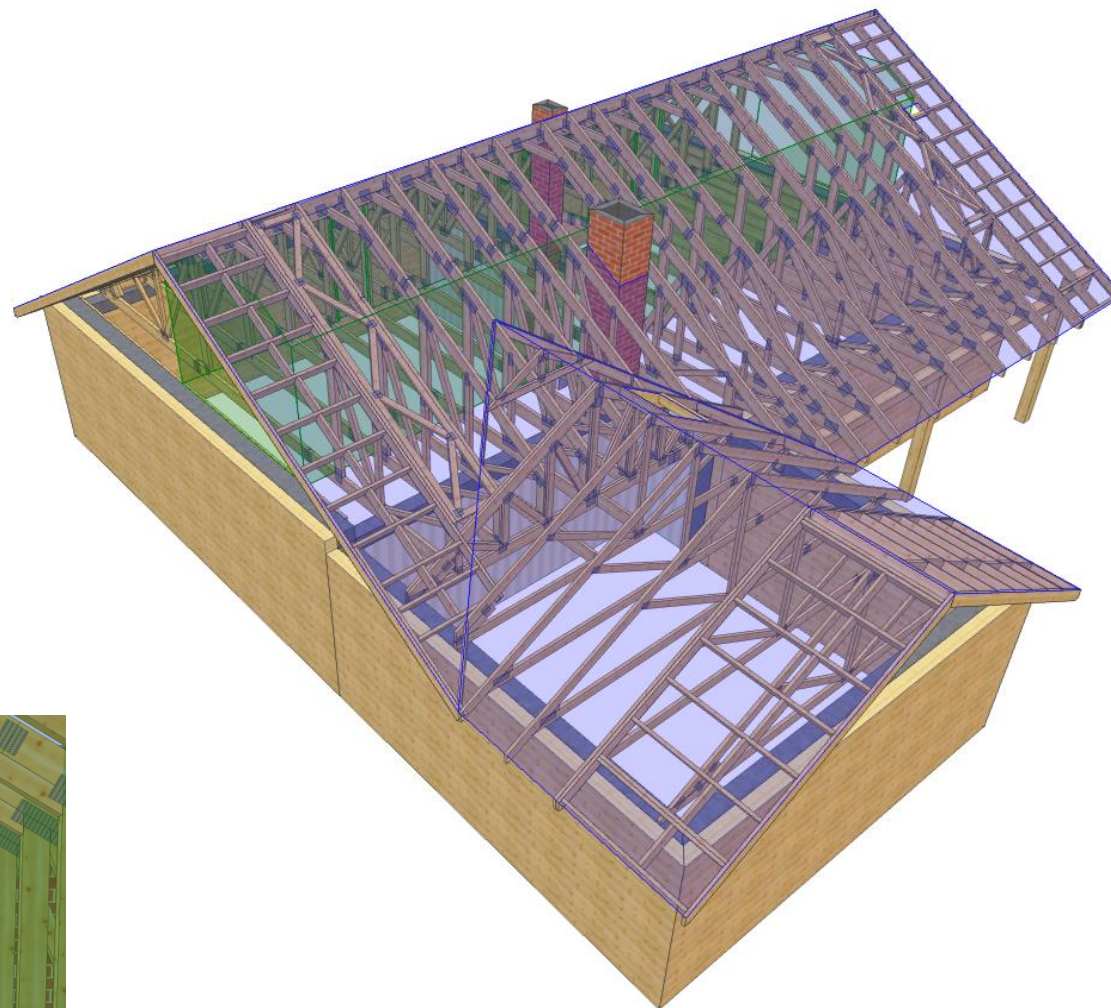

NAZWA OBIEKTU	Domek jednorodzinny "DM-6769"		
ADRES OBIEKTU	Do adaptacji		
TYTUŁ RYSUNKU	Rzut konstrukcji dachu		
PROJEKTOWAŁ	mgr inż. Robert Marx		SKALA:
OPRACOWAŁ	mgr inż. Robert Marx		DATA: 22.06.2020
SPRAWDZIŁ			NR RYS:

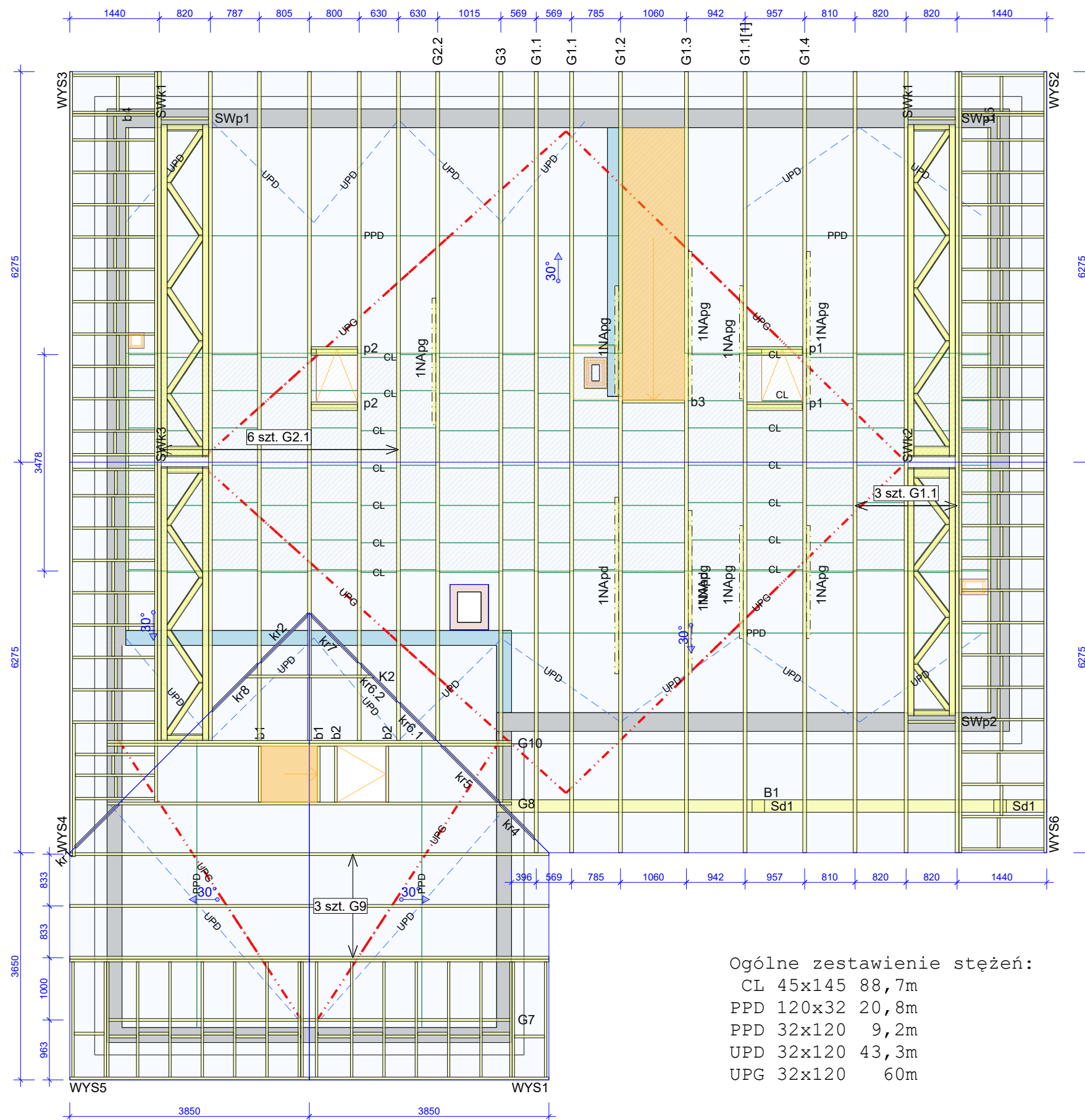

Ogólne zestawienie stężeń:

CL 45x145 88,7m
 PPD 120x32 20,8m
 PPD 32x120 9,2m
 UPD 32x120 43,3m
 UPG 32x120 60m

Drewno konstrukcyjne - klasa C24

Płytki kolczaste GNA20, T150 i M14 (Mitek)

Uwagi:

1. Konstrukcja osiąga pełną nośność dopiero po całkowitym usztywnieniu.
2. Wszystkie wiązary muszą być ze sobą połączone w miejscach podpór.
3. Konstrukcję należy wykonać w autoryzowanym zakładzie produkcji wiązarów. Lista dostępnych zakładów na stronie: www.dachymitek.pl
4. Przekroje stężeń i łączniki dobrać na etapie projektu wykonawczego.
5. Mocowanie poszycia poddasza do wiązarów w rozstawie co 25cm.
6. W przestrzeni stropu poddaszam mocować pośrednio przewiązki drewniane 60x140 (CL, - min. klasa C18) w rozstawie max. 60cm. Przewiązki licować z górną płaszczyzną pasa dolnego.
7. Powierzchnia dachu: 257,1 m²
8. Zaprojektowano podparcie wiązarów na jednym poziomie h=2,85m.

	NAZWA OBIEKTU	Domek jednorodzinny "DM-6769"	
	ADRES OBIEKTU	Do adaptacji	
TYTUŁ RYSUNKU	Rzut konstrukcji dachu		
PROJEKTOWAŁ	mgr inż. Robert Marx		SKALA: 1:75
OPRACOWAŁ	mgr inż. Robert Marx		DATA: 22.06.2020
SPRAWDZIŁ			NR RYS:

OPIS TECHNICZNY

1. Przedmiot opracowania

Przedmiotem opracowania jest projekt głównej konstrukcji dachu budynku jednorodzinny „DM-6769”. Zgodnie z interpretacją ustawy projekt przeznaczony do wielokrotnego zastosowania (tzw. projekt typowy). Po przystosowaniu do warunków konkretnej inwestycji, może stanowić część projektu architektoniczno-budowlanego zatwierdzanego w decyzji o pozwoleniu na budowę, w rozumieniu art. 34 ust. 3 pkt 2 ustawy z dnia 7 lipca 1994 r. Prawo budowlane Dz. U. z 2000 r., Nr 106, poz. 1126 wraz z późniejszymi zmianami.

2. Podstawa opracowania

Niniejszy projekt opracowano w oparciu o:

- obowiązujące przepisy i normy budowlane oraz oprogramowanie inżynierskie „Pamir”,
- podkłady rysunkowe.

3. Obowiązujące normy budowlane

- PN-EN 1990:2004 - Eurokod: Podstawy projektowania konstrukcji.
- PN-EN 1991-1-1:2004 - Eurokod 1: Oddziaływania na konstrukcje. Oddziaływania ogólne. Ciężar objętościowy, ciężar własny, obciążenia użytkowe w budynkach.
- PN-EN 1991-1-3:2005 - Eurokod 1: Oddziaływania na konstrukcje. Obciążenie śniegiem.
- PN-EN 1991-1-4:2008 - Eurokod 1: Oddziaływania na konstrukcje. Oddziaływania wiatru.
- PN-EN 1995-1-1:2010 - Eurokod 5 - Projektowanie konstrukcji drewnianych. Postanowienia ogólne. Reguły ogólne i reguły dotyczące budynków.
- PN-EN 14250 - Konstrukcje drewniane. Wymagania produkcyjne dotyczące prefabrykowanych elementów konstrukcyjnych łączonych płytkami kolczastymi.
- PN-EN 14545 – Konstrukcje drewniane. Łączniki typu wkładek i pierścieni. Wymagania.

4. Ogólne dane o rozwiązaniach konstrukcyjno - materiałowych

Konstrukcję dachu typu dwuspadowego dla obiektu zaprojektowano z prefabrykowanych wiązarów drewnianych. Kąt nachylenia dachu wynosi 30°. Wydzielono przestrzeń poddasza użytkowego w części mieszkalnej z dostępem za pomocą schodów. Dopuszczalne obciążenie użytkowe części strychowej wynosi 150kg/m². Tarcica konstrukcyjna o grubości 45 i 60 mm. Połączenia węzłów wiązarów zaprojektowano na płytki kolczaste Mitek typu GNA20 i T150. Połączenia montażowe konstrukcji dachu z konstrukcją nośną ścian projektuje się za pomocą stalowych łączników i okuć budowlanych dla więźb dachowych. Posadowienie wiązarów dla części mieszkalnej, należy wykonać na poziomie wieńca na wysokości 2,85m.

5. Odporność na korozję biologiczną

Projektowana konstrukcja zgodnie z EN 335:2013-07, powinna mieć trwałość naturalną oraz odpowiadać klasie drewna min. C24, suszonego do wilgotności 18%. Tarcicę należy zabezpieczyć środkami chroniącymi przed szkodliwym działaniem owadów, grzybów domowych i pleśniowych oraz ognia.

6. Wymagania dotyczące płytek kolczastych

Wiązary należy wyprodukować zgodnie z obowiązującą normą wykonawczą PN-EN 14250. Projektowane płytki kolczaste firmy Mitek Industries Polska, należy wprasować w tarcicę za pomocą pras hydraulicznych, z zastosowaniem stołów montażowych w przeznaczonym do tego zakładzie prefabrykacji. Lista zakładów prefabrykujących wiązary dachowe została dołączona do niniejszego opracowania.

7. Montaż wiązara na podporze

a) Połączenie wiązara z murłatą

Połączenie wiązarów z murłatą zaprojektowano za pomocą kątowników z przetłoczeniem 105x105 w ilości 2szt./węzeł. Dobór gwoździowania wykonać na etapie projektu technicznego.

8. Stężenia ukośne

Stężenia o przekroju 32x120mm mocować do wiązarów w pasie górnym i dolnym w węzłach pod kątem 45 stopni, gwoździami pierścieniowymi 3,2 x 80 w ilości min. 2szt.

9. Stężenia wzdłużne

Stężenia wzdłużne zaprojektowano z elementów drewnianych o przekroju 32x120mm. Stężenia mocować wg rysunków do wiązarów pośrednich w węzłach, gwoździami pierścieniowymi 3,2 x 80 w ilości min 2szt. Rozstaw pośredni nie powinien przekraczać 2,50m.

10. Wytyczne montażu konstrukcji

- Wiązary należy montować dźwigiem z wykorzystaniem trawersu lub zawiesia.
- Nie podpuszcza się obciążania elementów konstrukcji dachu (składowania materiałów pokrycia) w trakcie wykonywania prac dekarских ponad wartości przewidziane w projekcie konstrukcji.
- Miejsca styku (oparcia) konstrukcji drewnianej z elementami betonowymi lub stalowymi należy zabezpieczyć poprzez przełożenie warstwą izolacji.
- W trakcie montażu konstrukcji dachu i wykonywaniu pokrycia dachowego należy uwzględnić (zgodnie z projektem architektonicznym) sposób wentylacji przestrzeni dachowej i odwodnienia połąci.
- Do wykonywania połączeń elementów konstrukcji należy stosować śruby i gwoździe ocynkowane.
- Prace montażowe należy wykonywać pod nadzorem osoby posiadającej odpowiednie uprawnienia budowlane oraz zgodnie z obowiązującymi przepisami BHP.

Uwagi końcowe

- Zmiana zaprojektowanych płytek kolczastych GNA20, T150 lub M14, na inne, wymaga uzgodnienia z autorem projektu (Ustawa z dnia 4 lutego 1994r. O prawie autorskim i prawach pokrewnych, Art. 49 ust.2),
- Wiązary należy zamawiać w autoryzowanym zakładzie produkcyjnym wiązarów dachowych,
- Wiązary dachowe z płytkami kolczastymi GNA20, T150 lub M14, należy zabezpieczyć przed bezpośrednim oddziaływaniem wilgotnej atmosfery, śniegu lub agresywnymi związkami chemicznymi, które mogą być przyczyną korozji stali. W przeciwnym razie zaleca się stosowanie płytek kolczastych ze stali nierdzewnej,
- Bezpośrednio po montażu prefabrykowanych wiązarów, należy ułożyć warstwy pokrycia dachowego,
- Obliczenia konstrukcji dachu dostosowane do warunków dla:
 - strefy śniegowej 3
 - strefy wiatrowej 3, kategoria terenu I

11. Zestawienie obciążeń. Obliczenia statyczno - wytrzymałościowe

Lp.	Pozycja	Obciążenie charakterystyczne [kN/m ²]
<u>Obciążenia stałe</u>		
Pas górny		
1.	Dachówka ceramiczna z ołaceniem	0,70
2.	Wełna mineralna 30cm	0,18
	Suma:	0,88
Pas górny z ociepleniem - obciążenie dodatkowe		
2.	Płyta GK-F 1,5cm	0,19
	Suma:	0,19
Pas górny - okap (opcjonalnie)		
1.	Deskowanie 2cm	0,14
	Suma:	0,14
Pas dolny przestrzeni użytkowej		
1.	Warstwa wykończeniowa z folią	0,10
2.	Jastrych z płyt G-K 2,5cm	0,31
3.	Twarda płyta z wełny szklanej 2cm	0,04
4.	Płyta MFP 2,5cm	0,16
5.	Wełna szklana 10cm	0,08
6.	Płyta GK-F 1,5cm na ruszcie	0,19
	Suma:	0,88
Pas dolny przestrzeni użytkowej		
1.	Wełna mineralna 22cm	0,13
2.	Płyta GK-F 1,5cm na ruszcie	0,19
	Suma:	0,32
Strop nad poddaszem		
1.	Wełna mineralna 30cm	0,18
2.	Płyta GK-F 1,5cm na ruszcie	0,19
3.	Folia PE 0,2 mm	0,002
	Suma:	0,37
Strop nad podcieniem		
1.	Płyta MFP 2,5cm	0,16
2.	Wełna mineralna 20cm	0,12
3.	Sklejka wodoodporna 2cm	0,12
4.	Zaprawa klejowa na papierze bitumizowanym	0,04

5.	Styropian 10cm	0,04
6.	Tynk cienkowarstwowy z zaprawą klejową	0,10
	Suma:	0,58
<u>Obciążenia użytkowe</u>		
1.	Obciążenie użytkowe na poddaszu	1,50
2.	Obciążenie poza częścią użytkową	0,50
<u>Obciążenie śniegiem</u>		
1.	Strefa obciążenia śniegiem	3
2.	Wysokość nad poziomem morza.	200 m n. p. m.
3.	Współczynnik ekspozycji Ce	1
	Obciążenie charakterystyczne s_k	1,2
<u>Obciążenie wiatrem</u>		
1.	Strefa wiatrowa	1
2.	Kategoria terenu	1
3.	Wysokość nad poziomem morza.	200 m n. p. m.
4.	Wysokość budynku do kalenicy.	6,56
	Obciążenie charakterystyczne q_k	0,78

G1.1b - 1szt.

STĘŻENIA ZGODNIE Z TABELĄ TARCICY A STABILNOŚĆ CAŁYCH KONSTRUKCJI POWINNA BYĆ ZAPROJEKTOWANA OSOBNO

Note! This frame has local bracing variations, see Calcs.

☒ OZNACZA STĘŻENIE

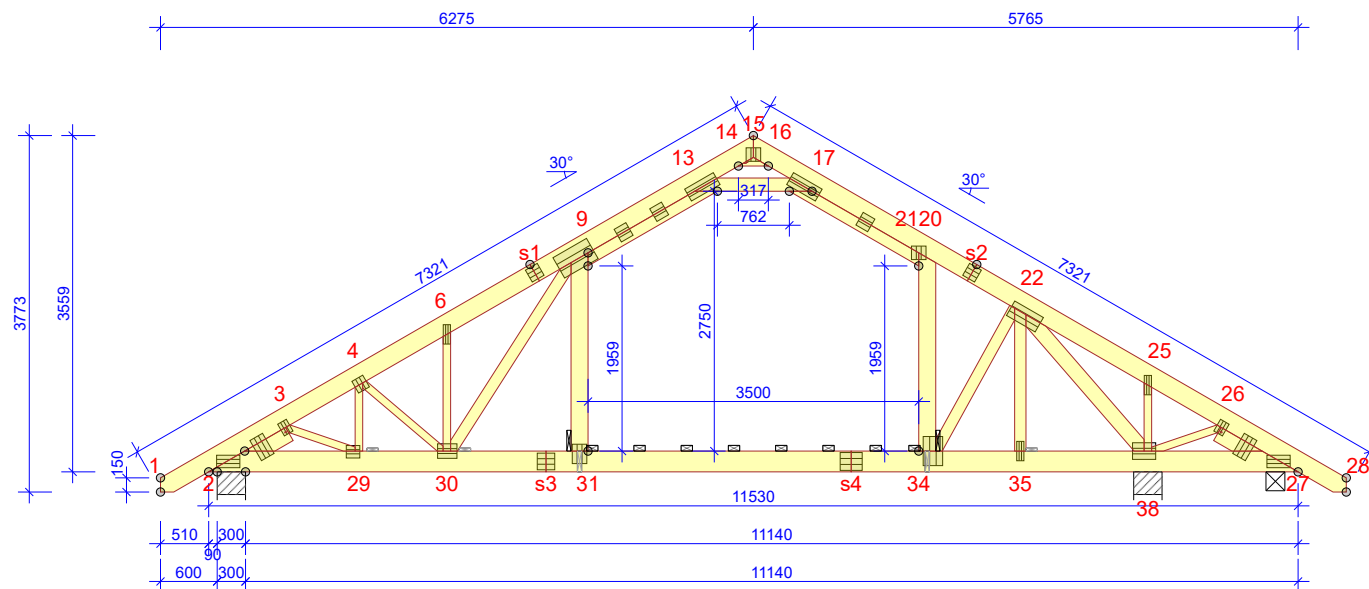

WYTYCZNE OGÓLNE

KONSTRUKCJA ZOSTAŁA OBLICZONA PRZY UŻYCIU PROGRAMU KOMPUTEROWEGO "PAMIR",
MiTek Polska - Robert - LICENSE: 14263
NORMA DO PROJEKT.: PN-EN 1995-1-1:2010 + NA
PEŁNE REZULTATY OBLICZEŃ DOSTĘPNE NA WYDR.
OBLICZEŃ

USTAWIENIA OGÓLNE

GRUBOŚĆ TARCICY (mm): 60
CIĘŻAR WIĄZARA (kg/warstwę): 251
ROZSTAW WIĄZARÓW (mm): 569
WSPÓŁCZYNNIK REDYSTRYBUCJI OBCIĄŻEŃ: 1
KLASA KONSEKWENCJI: CC2
KLASA UŻYTKOWANIA: 2 = 65% <= WW < 85%
ZAKŁAD ZOSTAŁ SKONTROLOWANY PRZEZ :
TECHNICZNY A ZKUSEBNI USTAV STAVEBNI PRAHA s.p.
CERTYFIKAT PRODUKTU: 1020 - CPR - 5850-1456
STĘŻENIA: ZOBACZ TABELĘ TARCICY

OBCIĄŻENIA (kN/m²)

STREFA ŚNIEGOWA: 3
OBC. ŚNIEGIEM (Sk, 200 m n.p.m.): 1,20 kN/m²
OBC. WIATREM (qp(z)): 0,78 kN/m²
OBC. ZMIENNE POZA POMIESZCZENIEM: 0,50
OBC. ZMIENNE WEWNĄTRZ POMIESZCZENIA: 1,50
OBCIĄŻENIE ZMIENNE OD ŚCIAN DZIAŁOWYCH: 0,50
OBC. ZMIENNE NA JĘTCIE: 0,50
OBC. STAŁE NA DACHU: 0,88
OBCIĄŻENIE STAŁE POD OKAPEM: 0,14
OBC. STAŁE NA SUFICIE: 0,27
OBC. STAŁE NA SUFICIE WYSTAWIONYM: 0,58
OBC. STAŁE NA PODŁODZE PODDASZA: 0,61
OBC. STAŁE NA SUFICIE PODDASZA: 0,37
OBC. STAŁE NA SŁUPKU PODDASZA: 0,40
OBC. STAŁE NA POCHYŁYM SUFICIE PODDASZA: 0,19
DODANO CIĘŻAR WŁASNY

REAKCJE PODPOROWE (kN) (SGN)

WEZEL	KIER.	KO.SD	KO.S	KO.K	KO.K	KO.CH	P.SZER
nr	MAX	MAX	MAX	MIN	MAX	MIN	MIN
MAX OBCIĄŻENIE (kN) (SGN) - SEE CALC. PRINTOUT							
WEZEL PION. POZ.							KO NR
nr							
s4-31	13,6	0,6					1113:3:2 (Wfin)
s1	13,5	7,2					1113:3:2 (Wfin)
s1	13,3	7,4					1113:3:2 (Wfin)
UGIĘCIA W INN. PUNKTACH - ZOBACZ WYDR. OBLICZEŃ							

TOLERANCJA POŁOŻENIA ŁĄCZNIKA: 5 mm

TARCICA GRUBOŚĆ 60 mm			
WIĄZAR-OD - DO	WYSOKOŚĆ mm	KLASA	STĘŻENIE mm/szt.
1-s1	200	C24	345
15-s1	200	C24	345
15-s2	200	C24	345
9-13	120	C24	28
28-s2	200	C24	345
17-21	120	C24	21
2-27	220	C24	54
13-17	140	C24	Brak
9-31	180	C24	Brak
20-34	180	C24	Brak
3-29	80	C24	Brak
4-29	80	C24	Brak
4-30	80	C24	Brak
6-30	80	C24	Brak
9-30	120	C24	Brak
22-34	120	C24	Brak
22-35	120	C24	Brak
22-38	160	C24	Brak
25-38	80	C24	Brak
26-38	80	C24	Brak
2-3	160	C24	Brak
14-16	120	C24	Brak
26-27	160	C24	Brak

ŁĄCZNIKI - BEZ ZŁ. NA DŁUG.					
WEZEL nr	PŁYTKA TYP	SZER. mm	DLUG. mm	CSI %	
2:1	GNA20	132	246	56	
2:2	GNA20	154	246	43	
3	GNA20	105	143	51	
4	GNA20	132	143	41	
6	GNA20	76	205	46	
9:1	T150	248	410	62	
9:2	GNA20	154	143	53	
9:3	GNA20	154	143	55	
13	T150	145	350	48	
15	GNA20	154	143	70	
17:1	T150	145	350	54	
17:2	GNA20	154	143	48	
17:3	GNA20	154	143	47	
22	T150	176	350	49	
25	GNA20	76	205	46	
26	GNA20	105	143	51	
27:1	GNA20	132	246	19	
27:2	GNA20	154	246	25	
29	GNA20	132	143	54	
30	GNA20	154	205	56	
31	GNA20	154	205	60	
34	T150	206	308	43	
35	GNA20	76	205	46	
38	T150	176	245	73	

ŁĄCZNIKI - ZŁ. NA DŁUG.					
WEZEL nr	PŁYTKA TYP	SZER. mm	DLUG. mm	CSI %	
s1	T150	145	144	42	
s2	T150	145	144	26	
s3	T150	176	185	33	
s4	M14	189	233	27	

© Rysunek jest chroniony prawem autorskim i nie może być kopiowany, rozprowadzany lub wykorzystywany w inny sposób bez zgody autora.

	NAZWA OBIEKTU	Domek jednorodzinny "DM-6769"	
	ADRES OBIEKTU	Do adaptacji	
TYTUŁ RYSUNKU	Rzut konstrukcji dachu		
PROJEKTOWAŁ	mgr inż. Robert Marx		SKALA: 1:80
OPRACOWAŁ	mgr inż. Robert Marx		DATA: 22.06.2020
SPRAWDZIŁ			NR RYS:

DYSTRYBUCJA OBCIĄŻEŃ PODŁOŻY
P5 FLOORING GRADE CHIPBOARD 18 MM LUB ODPOWIEDNIK
WSPÓŁPRACA ZE SŁUPKIEM WIĄZARA UWZGLĘDNIONO W SPRAWDZENIU ZGINANIA

Obliczenia więzara wykonano na programie komputerowym Pamir

Wersja: 9.0 SR1 (50907754)

Program opracowany przez: MiTek Europe

ID projektu

Norma projektu : G1
 Klient : Domek jednorodzinny "DM-6769"
 : Do adaptacji
 : Rzut konstrukcji dachu
 : mgr inż. Robert Marx
 Nr zlecenia : DM-6769
 Code type number : G1
 Numer rysunku :

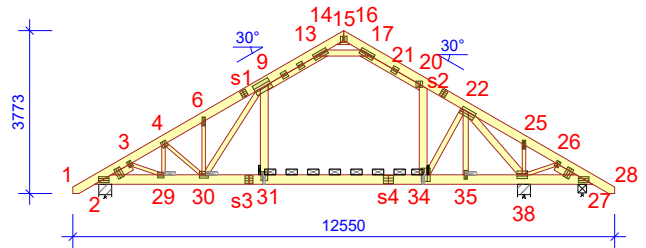
**Ogólne parametry projektu**

Podstawy projektowania konstrukcji PN-EN 1990:2004 + NA
 Projektowanie konstrukcji drewnianych PN-EN 1995-1-1:2010 + NA
 Obciążenie stałe i obciążenie zmienne PN-EN 1991-1-1:2004 + NA
 Obciążenie śniegiem PN-EN 1991-1-3:2005 + NA
 Obciążenie wiatrem PN-EN 1991-1-4:2008 + NA

Kontrola jakości Tak (Jednostka notyfikująca: TECHNICKY A ZKUSEBNI USTAV STAVEBNI PRAHA s.p.)
 Klasa użytkowania 2 = 65% <= WW < 85%
 Klasa konsekwencji CC2
 Współczynnik redystrybucji obciążeń 1
 Rozstaw 569 mm
 Ilość warstw 1

Parametry odbiegające zastosowane do tej części więzara zostały określone pod tabelą "Parametry tarcicy".

Kształt więzara został pokazany na towarzyszącym rysunku.

Siły zostały obliczone zgodnie z pierwszym prawym teorii odkształceń.

Wpływ deformacji od ścinania został wzięty pod uwagę.

Obciążenia standardowe**Obciążenie stałe**

Dach 0,88 kN/m²
 Overhang underside 0,14 kN/m²
 Sufit 0,27 kN/m²
 Pas dolny wystawiony 0,58 kN/m²
 Strop 0,61 kN/m²
 Sufit poddasz 0,37 kN/m²
 Słupek poddasza 0,40 kN/m²
 Skosy poddasza 0,19 kN/m²

Self-weight has been added

Obciążenie zmienne

ID	Typ	Wartość kN/m ²	Węzeł Numer	Odsunięcie mm	Węzeł Numer	Odsunięcie mm	Dystrybucja mm
OZ2	Poza pomieszczeniem	0,50	27	-788	27	-3835	3047
OZ2	Poza pomieszczeniem	0,50	2	3835	2	788	3047
OZ3	Wewnątrz pomieszczenia	1,50	27	-4015	2	4015	3500
OZ4	Jętka	0,50	17	-329	13	329	583
OZ3	Ściany działowe	0,50	27	-4015	2	4015	3500

Obciążenie śniegiem

Strefa śniegowa: 3
 Sk 1,20 kN/m²
 Współczynnik termiczny (Ct) 1
 Współczynnik ekspozycji (Ce) 1
 Wysokość nad poziomem morza 200 m
 Obciążenie nawisem śnieżnym - Lewy Tak
 Obciążenie nawisem śnieżnym - Prawy Tak
 Bariarka śnieżna - Lewy Nie
 Bariarka śnieżna - Prawy Nie

Obciążenie wiatrem

Kategoria terenu 1. Otwarty bez przeszkód
 qp(z) 0,78 kN/m²
 Szerokość budynku 12550 mm
 Wysokość budynku 6560 mm

Kombinacje obciążeń

ID	Czas trwania obciążenia	Nazwa
1113:24:1:-3	Krótkotrwałe	1,00*(Stałe + Wiatr prawy (parcie, permutacja 4)) + 0,50*Śnieg prawy (μ1 prawo, 0μ1 lewo) + 0,70*(OZ2 + OZ3 + OZ4) (Auto point live load): Winst
1113:24:2	Krótkotrwałe	1,00*(Stałe + Wiatr prawy (parcie, permutacja 4)) + 0,50*Śnieg prawy (μ1 prawo, 0μ1 lewo) + 0,70*(OZ2 + OZ3 + OZ4): Wfin
1113:24:2:-3	Krótkotrwałe	1,00*(Stałe + Wiatr prawy (parcie, permutacja 4)) + 0,50*Śnieg prawy (μ1 prawo, 0μ1 lewo) + 0,70*(OZ2 + OZ3 + OZ4) (Auto point live load): Wfin

Drgania

2000 Chwilowe 1,00*Drgania

Parametry tarcicy

Grupa tarcicy	Węzły	Przekrój poprzeczny mm	Klasa	Stężenie mm/szt.	SSI %	KO Nr	CSI %	KO Nr	Typ CSI
Krzyżulec	22-34	60x120	C24	Brak	3	514:1	19	14	Maks. złożony CSI
Krzyżulec	22-35	60x120	C24	Brak	1	514:2	12	14	Maks. złożony CSI
Krzyżulec	4-30	60x80	C24	Brak	1	1	3	14	Maks. złożony CSI
Pas górny Lewy	1-s1	60x200	C24	345	27	4	28	4	Maks. złożony CSI
Pas górny Prawy	28-s2	60x200	C24	345	14	672:23	21	4	Maks. złożony CSI
Jętką	13-17	60x140	C24	Brak	7	672:3	37	4	Maks. złożony CSI
Klin	14-16	60x120	C24	Brak	2	4	2	4	Maks. złożony CSI
Krzyżulec	4-29	60x80	C24	Brak	1	4	3	4	Maks. złożony CSI
Klin	2-3	60x160	C24		14	4	10	4	Maks. złożony CSI
Krzyżulec	3-29	60x80	C24	Brak	1	1	7	4	Maks. złożony CSI
Pas górny Lewy	15-s1	60x200	C24	345	34	4	58	501:1	Maks. złożony CSI
Pas górny Prawy	15-s2	60x200	C24	345	32	514:1	46	501:1	Maks. złożony CSI
Słupek pomieszczenia Lewy	9-31	60x180	C24	Brak	12	672:3	49	501:1	Maks. złożony CSI
Krzyżulec	6-30	60x80	C24	Brak	1	672:3	16	501:1	Maks. złożony CSI
Pas górny Prawy	17-21	60x120	C24		11	514:1	21	501:1	Maks. złożony CSI
Krzyżulec	9-30	60x120	C24	Brak	4	514:1	32	501:1	Maks. złożony CSI
Pas górny Lewy	9-13	60x120	C24		17	501:1	28	501:1	Maks. złożony CSI
Krzyżulec	25-38	60x80	C24	Brak	1	4	8	501:2	Maks. złożony CSI
Pas dolny	2-27	60x220	C24	W węzłach	36	514:1	54	514:1	Maks. złożony CSI
Słupek pomieszczenia Prawy	20-34	60x180	C24	Brak	2	4	14	514:1	Maks. złożony CSI
Krzyżulec	22-38	60x160	C24	Brak	2	4	52	514:2	Maks. złożony CSI
Krzyżulec	26-38	60x80	C24	Brak	1	674:23	3	672:3:-3	Maks. złożony CSI
Klin	26-27	60x160	C24		4	673:3:-3	3	673:3:-3	Maks. złożony CSI

Lokalne rozłożenie stężeń

Węzeł Numer	Odsunięcie mm	Węzeł Numer	Odsunięcie mm	Kierunek	Metoda	Stężenie mm/szt.
2	4015	27	-4015	Z płaszczyzny	Rozstaw	500

Łącznik

Łącznik Typ	Wykonany w	Deklaracja Właściwości Użytkowych
GNA20	MiTek Czech Republic	1020-CPD-070038938, DoPGNA20-MIT
T150	MiTek Czech Republic	1020-CPD-070038938, DoPMIT-T150
M14	MiTek United Kingdom	1224-CPR-0174, DoP M14

Max tolerancja położenia łącznika: 5 mm
 Max effective handling length: 11530 mm

Węzeł Numer	Łącznik Typ	Rozmiar Szerokość	Długość	CSI %
2:1	GNA20	132	246	56
2:2	GNA20	154	246	43
3	GNA20	105	143	51
4	GNA20	132	143	41
6	GNA20	76	205	46
9:1	T150	248	410	62
9:2	GNA20	154	143	53
9:3	GNA20	154	143	55
13	T150	145	350	48
15	GNA20	154	143	70
17:1	T150	145	350	54
17:2	GNA20	154	143	48
17:3	GNA20	154	143	47
22	T150	176	350	49
25	GNA20	76	205	46
26	GNA20	105	143	51
27:1	GNA20	132	246	19
27:2	GNA20	154	246	25
29	GNA20	132	143	54
30	GNA20	154	205	56

Węzeł Numer	Łącznik Typ	Rozmiar Szerokość	Długość	CSI %
31	GNA20	154	205	60
34	T150	206	308	43
35	GNA20	76	205	46
38	T150	176	245	73
s1	T150	145	144	42
s2	T150	145	144	26
s3	T150	176	185	33
s4	M14	189	233	27

Maks/Min reakcje podporowe (SGN)

Węzeł Numer	Kier.	Stale KO kN	Dług. KO kN	Śred. KO kN	Króót. KO kN	Chwi. KO kN
2	POZ.	Max	0,00 -	0,00 -	0,00 -	1,95 674:7
		Min	0,00 -	0,00 -	0,00 -	-1,95 674:3
2	PION.	Max	8,03 1	0,00 -	13,92 4	14,61 673:1
		Min	8,03 1	0,00 -	9,41 514:2:-3	3,34 5
27	PION.	Max	1,35 1	0,00 -	2,27 501:1:-3	3,26 672:3:-3
		Min	1,35 1	0,00 -	-0,51 514:2	-1,54 674:23
38	PION.	Max	8,92 1	0,00 -	16,56 501:2	18,40 672:23
		Min	8,92 1	0,00 -	11,56 514:1:-3	3,51 5

Wiązar

Węzeł Numer	Aktualnie mm	Wymag. szerokość mm	KO	Wymag. pow. efektywna mm ²	kc90	fc,k N/mm ²	Timber resistance kN	CSI %
2	300		46 4	6360	1,50	2,5	49,85	28,0
27	200		10 672:3:-3	1800	1,50	2,5	40,50	8,1
38	300		66 501:2	7560	1,50	2,5	49,85	33,3

Max ugięcie (SGU)

Typ przypadku obciążenia???: Złożony

Sytuacja	Element Węzły	Kombinacja obciążeń	Deformacja Pionowo mm	Deformacja Poziomo mm
Winst	s1	1113:3:1	9	4,8
Winst	s1-9	1113:3:1	8,9	4,8
Winst	s1-6	1113:3:1	8,8	4,9
Winst	9-30	1113:3:1	8,5	4,8
Winst	9	1113:3:1	8,5	4,8
Winst	9-31	1113:3:1	8,2	4,7
Wfin	s1	1113:3:2	13,5	7,2
Wfin	s1-9	1113:3:2	13,4	7,2
Wfin	s1-6	1113:3:2	13,2	7,3
Wfin	9-30	1113:3:2	12,7	7,2
Wfin	9	1113:3:2	12,7	7,2
Wfin	9-31	1113:3:2	12,2	7

Maks/Min reakcje podporowe (SGU)

Węzeł Numer	KO	Kier.	Reakcja podporowa kN
2	1113:7:1	POZ. Max	1,30
		Min	-1,30
2	1002:1	PION. Max	10,68
		Min	5,95
27	1113:3:1:-3	PION. Max	2,19
		Min	-0,74
38	1113:23:1	PION. Max	12,85
		Min	6,63

Sprawdzenie drgań

Współpraca słupka poddasza	Tak
Współpraca poszycia stropu	Tak
Współpraca sufitu	Tak
Długość stropu	5000 mm

Materiały

Typ	Material	Ciężar kg/m ²	Grubość mm	Moduł E N/mm ²
Poszycie stropu	P5 Flooring Grade Chipboard 18 mm	13	18	3000
Sufit	Gyproc Fireline 12,5 mm	10	13	2000

Rozpiętość

Rozpiętość swobodna mm	Strop ciągły	Rodzaj rozpiętości	Wysokość belki stropowej mm	Klasa	Rozmiar mm	Rozstaw mm	Wysokość stropu mm	Dodatkowy ciężar kg/m ²	Całkowity ciężar kg/m ²	Modalny współczynnik tłumienia
3680	Tak	Wewnętrzna	220	C24	60 x 220	569	251	0	32,75	0,01

Częstotliwość podstawowa Hz	Dozwolona Minimalna Częstotliwość podstawowa Hz	Ugięcie pod wpływ. 1kN siły skupionej mm	Dozwolone Maksymalne Ugięcie mm	Odpowiedź prędkości na impuls jednostkowy mm/Ns ²	Dozwolona odpowiedź prędkości na impuls jednostkowy mm/Ns ²	Rezultat drgania
20,59	8	1,43	3	27,71	36,33	Spełniono

Stan Graniczny Nośności - Stałe

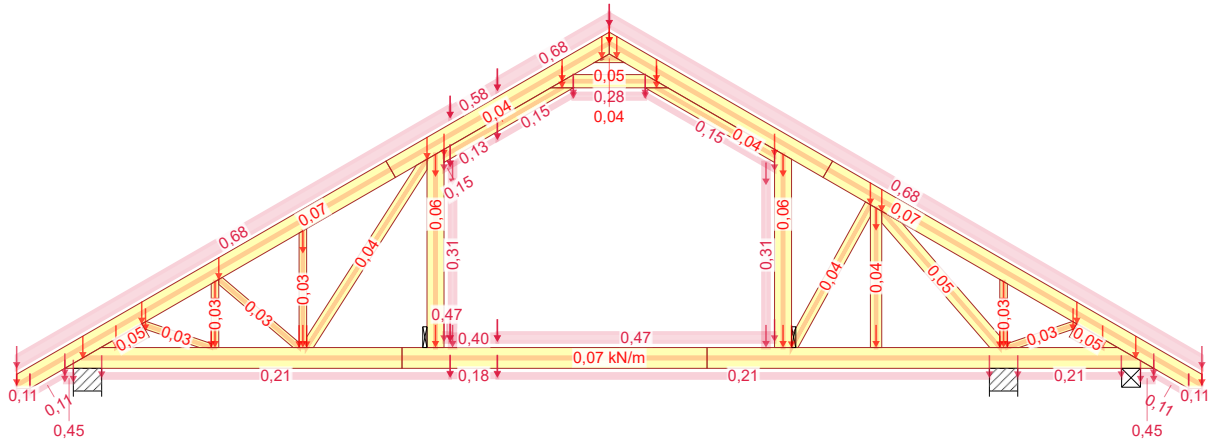

1 - 1,35*Stałe

Stan Graniczny Nośności - Średniotwałe

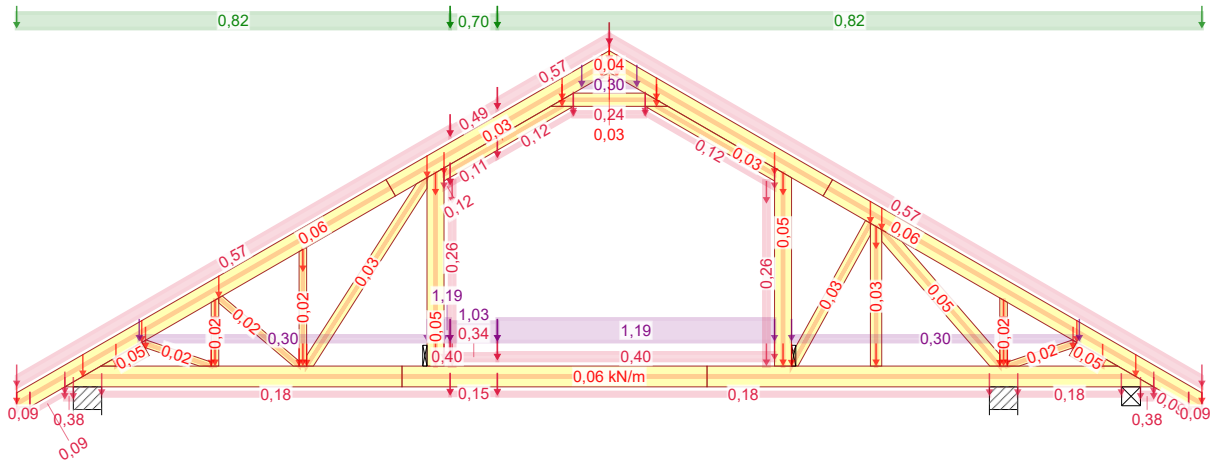

4 - 1,15*Stałe + 1,50*Śnieg równomiernie + 1,05*(OZ2 + OZ3 + OZ4)

Stan Graniczny Nośności - Średniotwałe

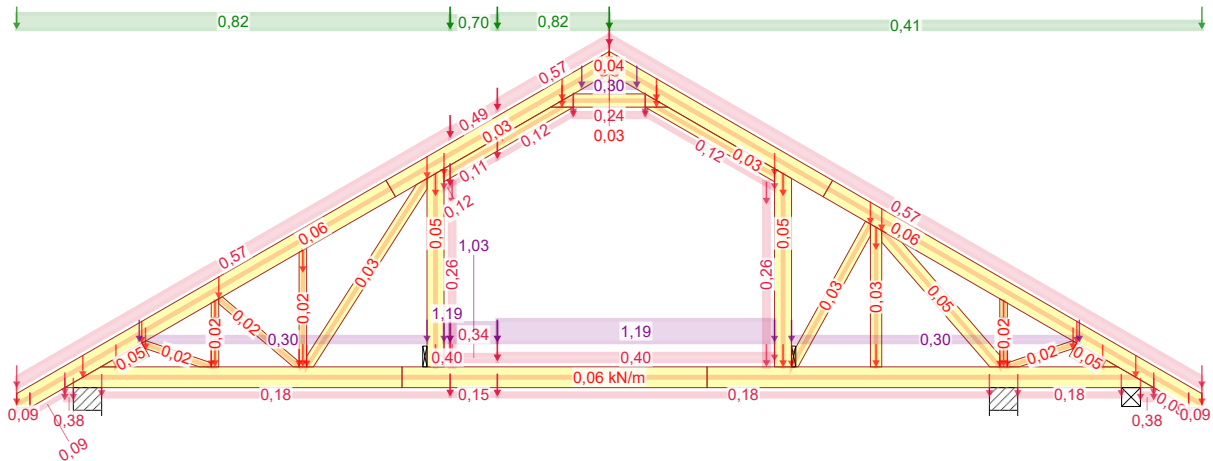

501:1 - 1,15*Stałe + 1,50*Śnieg lewy (μ_1 lewo, $0,5\mu_1$ prawo) + 1,05*(OZ2 + OZ3 + OZ4)

22.06.2020 - 13:57 9.0 SR1 (308ca6a)	NR ZLECENIA	SPORZĄDZIŁ: mgr inż. Robert Marx	KOMBINACJE OBCIĄŻEŃ	Strona 1/2
	DM-6769			
	NR TYPU KODU???	NUMER RYSUNKU	Domek jednorodzinny "DM-6769"	Rzut konstrukcji dachu
	G1b		Do adaptacji	mgr inż. Robert Marx
				REV.

Stan Graniczny Nośności - Krótkotrwałe

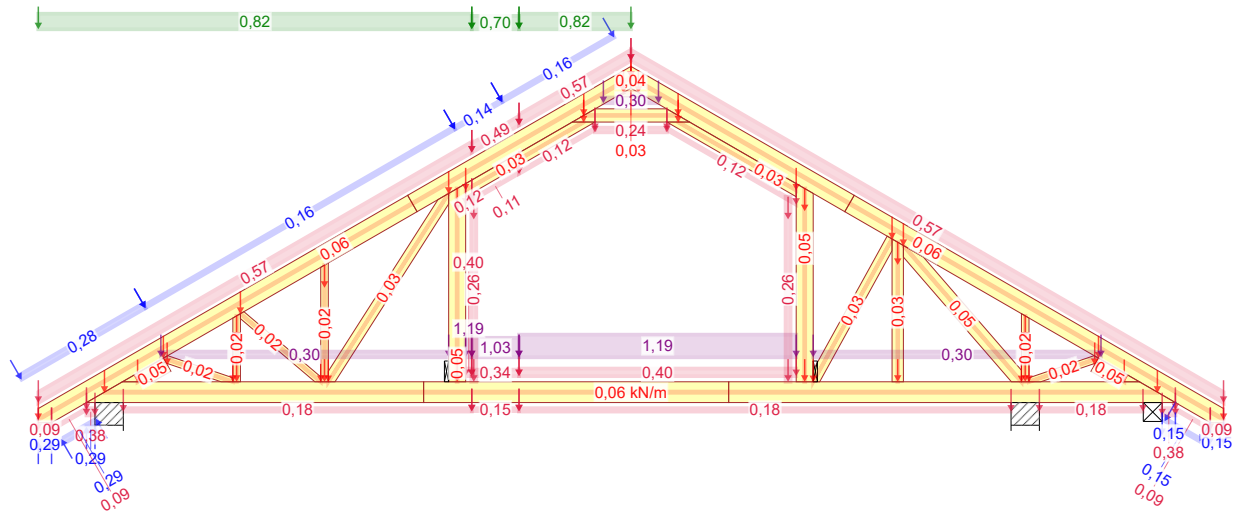

672:1 - 1,15*G+1,50*Śnieg lewy, 0 prawy+0,90*Wiatr lewy (parcie, permutacja 1)+1,05*(OZ2+OZ3+OZ4)

Stan Graniczny Użytkowania - Winst

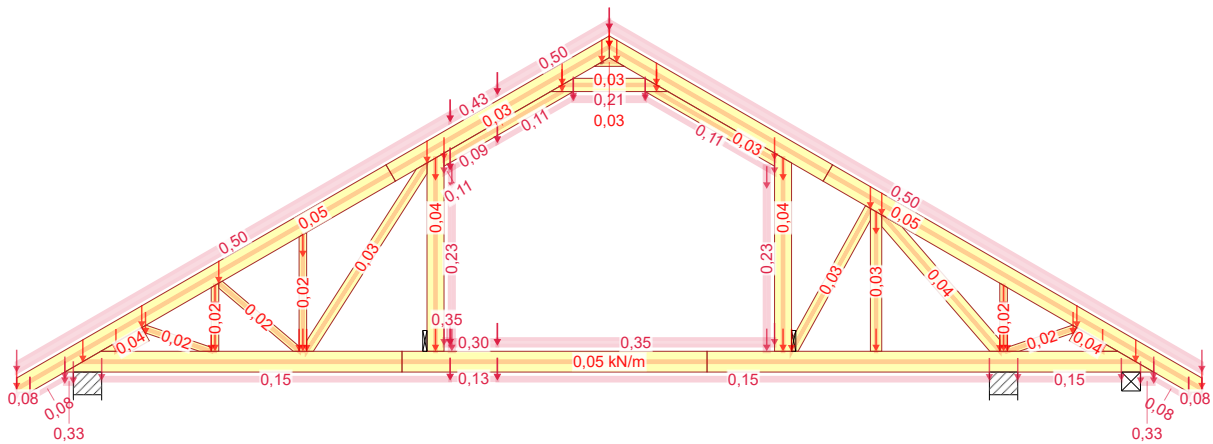

1000:1 - 1,00*StaleWinst

NR ZLECENIA
DM-6769
NR TYPU KODU???
G1b

22.06.2020 - 13:57
9.0 SR1 (308ca6a)

NUMER RYSUNKU

SPORZĄDZIŁ: mgr inż. Robert Marx
Domek jednorodzinny "DM-6769"
Do adaptacji

KOMBINACJE OBCIĄŻEŃ

Strona 2/2

Rzut konstrukcji dachu
mgr inż. Robert Marx

REV.

Siła osiowa

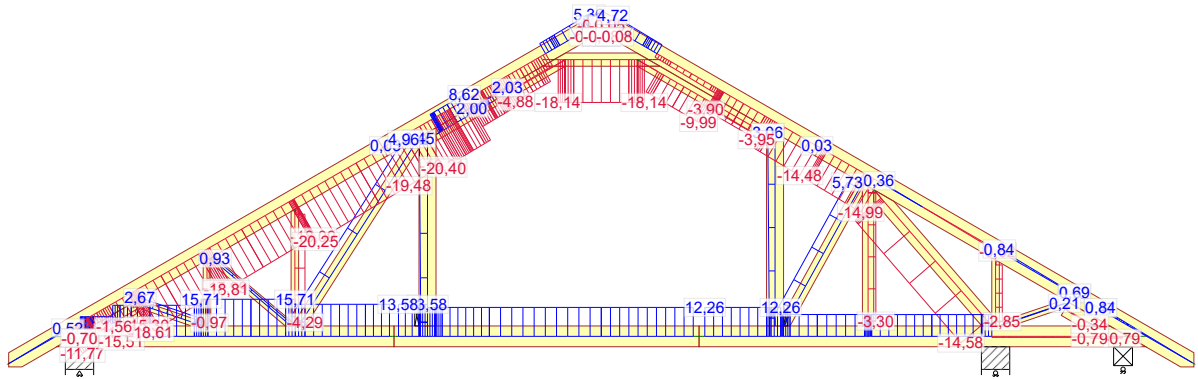

4 - 1,15*Stale + 1,50*Śnieg równomiernie + 1,05*(OZ2 + OZ3 + OZ4)

Siła tnąca

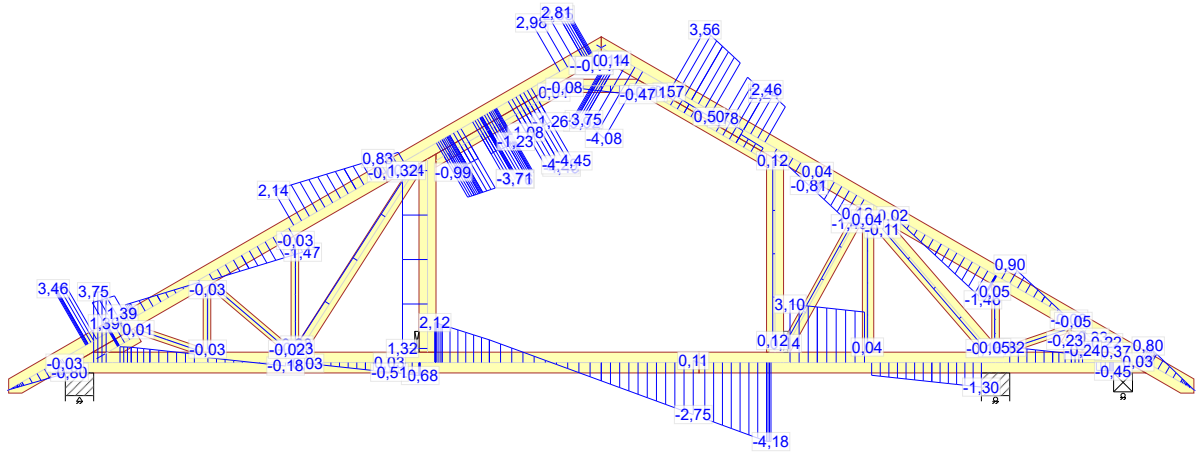

4 - 1,15*Stale + 1,50*Śnieg równomiernie + 1,05*(OZ2 + OZ3 + OZ4)

Moment

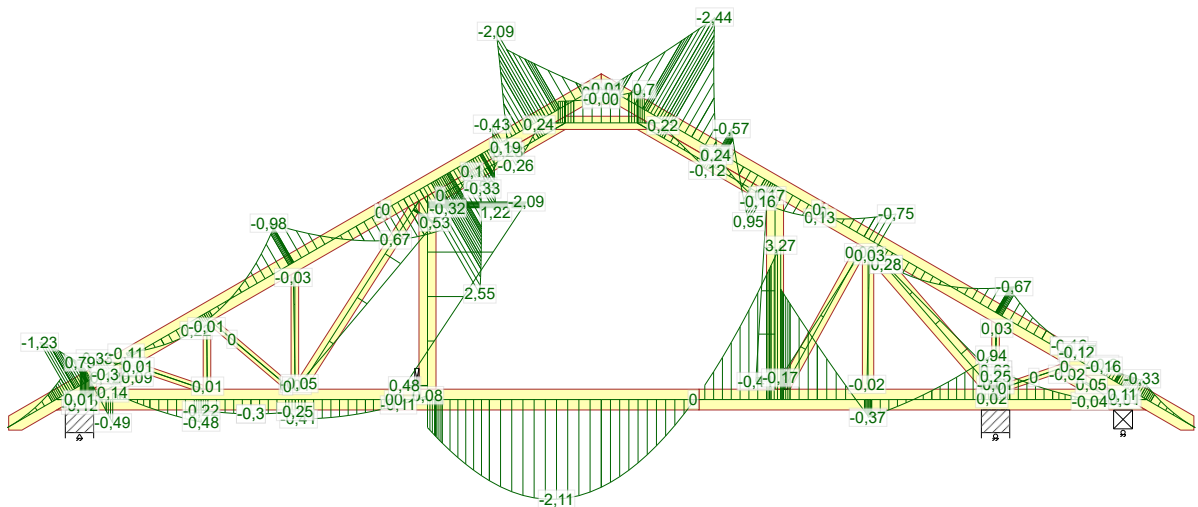

4 - 1,15*Stale + 1,50*Śnieg równomiernie + 1,05*(OZ2 + OZ3 + OZ4)

22.06.2020 - 13:57 9.0 SR1 (308ca6a)	NR ZLECENIA	SPORZĄDZIŁ: mgr inż. Robert Marx	SIŁY	Strona 2/4
	DM-6769	NUMER RYSUNKU	Domek jednorodzinny "DM-6769"	REV.
	NR TYPU KODU???	Do adaptacji	Rzut konstrukcji dachu	mgr inż. Robert Marx
	G1b			

Siła osiowa

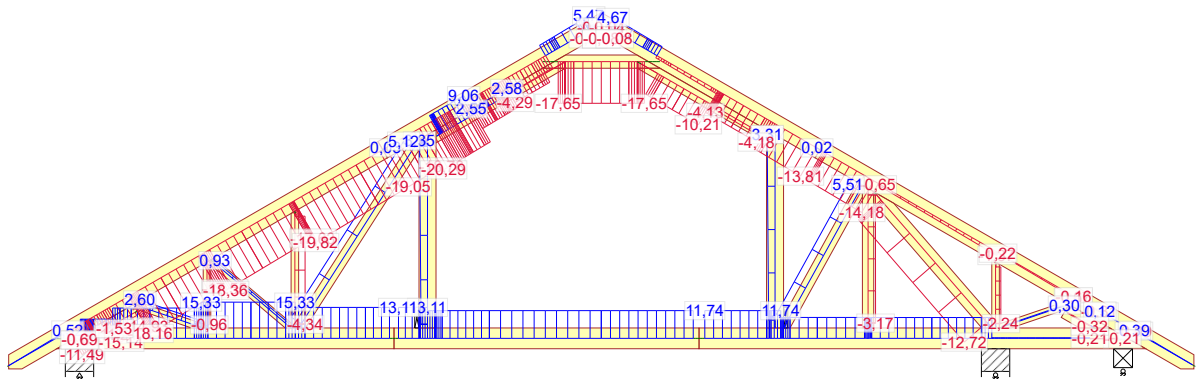

501:1 - 1,15*Stale + 1,50*Śnieg lewy (μ_1 lewo, 0,5 μ_1 prawo) + 1,05*(OZ2 + OZ3 + OZ4)

Siła tnąca

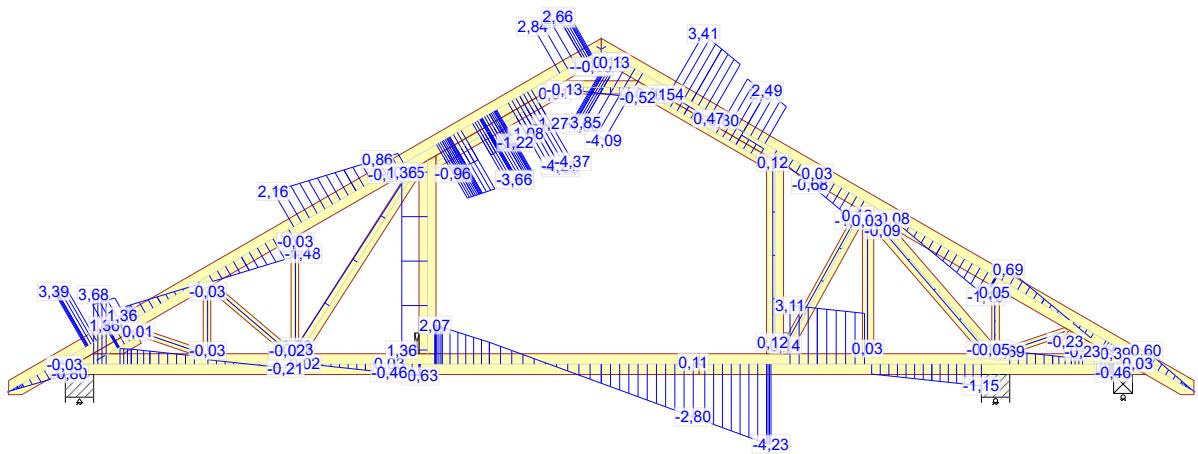

501:1 - 1,15*Stale + 1,50*Śnieg lewy (μ_1 lewo, 0,5 μ_1 prawo) + 1,05*(OZ2 + OZ3 + OZ4)

Moment

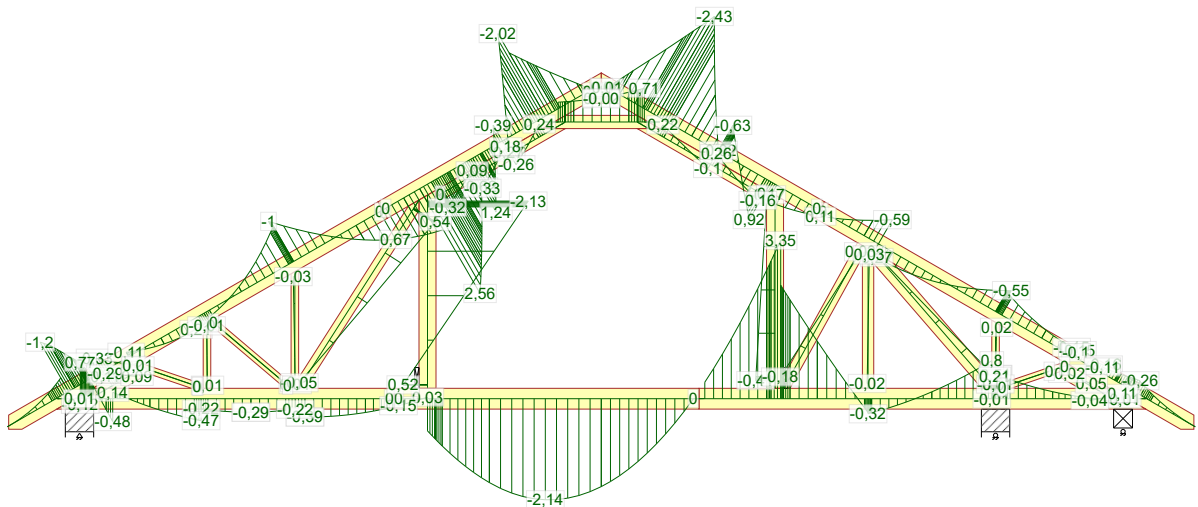

501:1 - 1,15*Stale + 1,50*Śnieg lewy (μ_1 lewo, 0,5 μ_1 prawo) + 1,05*(OZ2 + OZ3 + OZ4)

22.06.2020 - 13:57 9.0 SR1 (308ca6a)	NR ZLECENIA	SPORZĄDZIŁ: mgr inż. Robert Marx	SIŁY	Strona 3/4
	DM-6769	Domek jednorodzinny "DM-6769"	Rzut konstrukcji dachu	REV.
	NR TYPU KODU???	Do adaptacji	mgr inż. Robert Marx	
	G1b			

mgr inż. Robert Marx
(Imię i nazwisko)

Legnica, 22.06.2020 r.

OPL / 0944 / POOK / 13
(Nr uprawnień)

DOŚ/BO/0011/18
(Nr członkowski izby zawodowej)

Oświadczenie projektanta lub osoby sprawdzającej projekt budowlany

Oświadczam, że projekt konstrukcji dachu z wiązarów kratowych
w technologii płytek kolczastych MiTek, dla

jednorodzinne budynek mieszkalny „DM-6769”,

został sporządzony zgodnie z obowiązującymi przepisami
oraz zasadami wiedzy technicznej.

mgr inż. Robert Marx

Uprawnienia budowlane
do projektowania bez ograniczeń
w specjalności konstrukcyjno-budowlanej

Nr uprawnień: 0011/18 (z podpisem)



OPOLSKA
OKRĘGOWA
IZBA
INŻYNIERÓW
BUDOWNICTWA

Opole, dnia 30 listopada 2013 rok

Okręgowa Komisja Kwalifikacyjna
Opolska Okręgowa Izba Inżynierów Budownictwa
Syg. akt OPL.OKK.0054-1035/13

DECYZJA

Na podstawie art. 24 ust.1 pkt 2 ustawy z dnia 15 grudnia 2000 r. o samorządach zawodowych architektów, inżynierów budownictwa oraz urbanistów (Dz.U. z 2001 r., Nr 5, poz. 42 z późn. zm.) i art. 12 ust. 1 pkt 1, art.12 ust.3, art.13 ust.1 pkt 1, art. 13 ust. 4, art.14 ust.1 pkt 2 oraz art. 14 ust. 3 pkt 1 ustawy z dnia 7 lipca 1994 r. - Prawo budowlane (tekst jednolity Dz.U. z 2006 r., Nr 156, poz.1118) oraz § 6 pkt 1 i 2, § 11 ust. 1 pkt 1, § 15 i § 17 ust. 1 pkt 1 rozporządzenia Ministra Transportu i Budownictwa z 28 kwietnia 2006 r. w sprawie samodzielnych funkcji technicznych w budownictwie (Dz.U. z 2006 r., Nr 83, poz. 578), w związku z art. 104 § 1 i 2 Kodeksu postępowania administracyjnego (Dz.U. z 2000 r., Nr 98, poz. 1071 z późn. zm.)

Okręgowa Komisja Kwalifikacyjna OOIB

nadaje uprawnienia i stwierdza, że

Pan mgr inż. budownictwa Robert Marx

urodzony w dniu 14 września 1981 roku w Kędzierzynie-Koźle

otrzymał

UPRAWNIENIA BUDOWLANE

numer ewidencyjny OPL/0944/POOK/13

**do projektowania bez ograniczeń
w specjalności konstrukcyjno - budowlanej**

UZASADNIENIE

Okręgowa Komisja Kwalifikacyjna Opolskiej Okręgowej Izby Inżynierów Budownictwa, na podstawie wyników z postępowania kwalifikacyjnego oraz przeprowadzonego egzaminu, stwierdziła, że Pan mgr inż Robert Marx posiada wymagane prawem wykształcenie i praktykę zawodową oraz uzyskał pozytywny wynik egzaminu – konieczne do uzyskania uprawnień budowlanych do projektowania bez ograniczeń w specjalności konstrukcyjno-budowlanej.

Szczegółowy zakres uprawnień jest określony na odwrocie niniejszej decyzji.

POUCZENIE



1. Zgodnie z art. 12 ust. 7 w/w ustawy z dnia 7 lipca 1994 r. - Prawo budowlane – podstawę do wykonywania samodzielnych funkcji technicznych w budownictwie stanowi wpis do Centralnego Rejestru Osób Posiadających Uprawnienia Budowlane prowadzonego przez Głównego Inspektora Nadzoru Budowlanego oraz wpis na listę członków właściwej izby samorządu zawodowego.
2. Od niniejszej decyzji służy odwołanie do Krajowej Komisji Kwalifikacyjnej Polskiej Izby Inżynierów Budownictwa w Warszawie za pośrednictwem Okręgowej Komisji Kwalifikacyjnej Opolskiej Okręgowej Izby Inżynierów Budownictwa w terminie 14 dni od daty jej doręczenia.

Na podstawie art. 12 ust. 1 pkt 1 i 5 oraz art. 13 ust. 4 ustawy z dnia 7 lipca 1994 r. Prawo budowlane, w związku z § 15 i § 17 ust. 1 pkt 1 rozporządzenia Ministra Transportu i Budownictwa z dnia 28 kwietnia 2006 roku w sprawie samodzielnych funkcji technicznych w budownictwie Pan mgr inż. Robert Marx jest uprawniony w specjalności konstrukcyjno-budowlanej do:

1. sporządzania projektu architektoniczno – budowlanego w odniesieniu do konstrukcji obiektu,
2. sprawdzania projektów architektoniczno – budowlanych i sprawowania nadzoru autorskiego,
3. sprawowania kontroli technicznej utrzymania obiektów budowlanych,
4. sporządzania projektu zagospodarowania działki lub terenu, w zakresie specjalności objętej niniejszymi uprawnieniami, bez ograniczeń.



Skład Orzekający OKK

1. dr hab. inż. Adam Rak 
2. mgr inż. Elżbieta Daszkiewicz 
3. mgr inż. Leon Musioł 

Otrzymują:

1. Pan Robert Marx
Łęczce, ul. Nowa nr 32
47-208 Reńska Wieś
2. Okręgowa Rada Izby
3. Główny Inspektor Nadzoru
Budowlanego
4. a/a



Zaświadczenie

o numerze weryfikacyjnym:

DOŚ-R1Z-A6I-1GB *

Pan Robert Piotr Marx o numerze ewidencyjnym DOŚ/BO/0011/18
adres zamieszkania ul. Głogowska 26/2, 59-305 Rudna
jest członkiem Dolnośląskiej Okręgowej Izby Inżynierów Budownictwa i posiada wymagane
ubezpieczenie od odpowiedzialności cywilnej.

Niniejsze zaświadczenie jest ważne od 2020-02-01 do 2021-01-31.

Zaświadczenie zostało wygenerowane elektronicznie i opatrzone bezpiecznym podpisem elektronicznym weryfikowanym przy pomocy ważnego kwalifikowanego certyfikatu w dniu 2020-01-23 roku przez:

Marek Kalinski, Zastępca Przewodniczącego Rady Dolnośląskiej Okręgowej Izby Inżynierów Budownictwa.

(Zgodnie art. 5 ust 2 ustawy z dnia 18 września 2001 r. o podpisie elektronicznym (Dz. U. 2001 Nr 130 poz. 1450) dane w postaci elektronicznej opatrzone bezpiecznym podpisem elektronicznym weryfikowanym przy pomocy ważnego kwalifikowanego certyfikatu są równoważne pod względem skutków prawnych dokumentom opatrzonym podpisami własnoręcznymi.)

* Weryfikację poprawności danych w niniejszym zaświadczeniu można sprawdzić za pomocą numeru weryfikacyjnego zaświadczenia na stronie Polskiej Izby Inżynierów Budownictwa www.piib.org.pl lub kontaktując się z biurem właściwej Okręgowej Izby Inżynierów Budownictwa.

Gdzie zamówić wiązary?

Autoryzowane zakłady prefabrykacji i punkty sprzedaży

Nazwa firmy	Ulica	Kod	Miasto	telefon	e-mail
ERAGA	ul. Cienista 20 lok. 17	02-439	Warszawa	22 211 18 90	eraga@eraga.com.pl
N-DREWNO	Śniadówko 11A	05-180	Pomiechówek	783 542 565	biuro@ndrewno.pl
HATEK	ul. Tartaczna 71	06-102	Pułtusk	23 692 77 31	hatek@hatek.com.pl
WIĄZARY CZAPLICKI	Chmielęń Wielki 15	06-316	Krzynowłoga Mała	509 732 996	janusz.czapllicki@op.pl
WIĄZARY GK	ul. Sztynwałdzka 14	13-340	Biskupiec	570 333 971	biuro@wiazarygk.pl
FH CASTOR	ul. Demokracji 4b	14-100	Ostróda	89 642 27 00	lsieracki@castor.net.pl
ROMAN K&K Sp. Z o.o.	ul. Wysockiego 8	17-100	Bielsk Podlaski	574 528 455	wiazary.roman@gmail.com
DREW-INWEST	ul. Jana Kazimierza 2/2	34-360	Milówka	33 863 77 27	biuro@drew-inwest.pl
F.U.H.P. CANADA SYSTEM	ul. Leśna 66	34-600	Limanowa	18 337 57 24	biuro@canada-system.pl
SAWE	Niechobrz 923	36-047	Niechobrz k. Rzeszowa	17 871 81 46	wojciechsikora@sawe.pl
PROFI-CAN	ul. Jaworzniak 12	42-595	Siemonia	32 287 66 59	profican@gmail.com
MT SYSTEM	ul. Częstochowska 16	42-283	Boronów	602 797 327	biuro@wiazarymt.pl
ALDACH	ul. Żarnowiecka 58	42-445	Szczekociny	668 315 028	kontakt@aldach.pl
WIĄZAR SYSTEM	ul. Wołczyńska 63B	46-264	Krzywiczyzny	77 414 14 68	kontakt@wiazar-system.pl
ZIMMERMANN	ul. Edmunda Strzeleckiego 4	47-133	Jemielnica	660 450 720	biuro@zimmermann-dach.pl
WIĄZAR PLUS	ul. Miłoszycka 18	51-502	Wrocław	884 641 414	biuro@wiazar-plus.pl
STOLMAK	ul. Jana III Sobieskiego 19a	58-260	Bielawa	74 833 95 55	malwinamakles@gmail.com
WESTMALL	ul. Kościuszki 6a	59-230	Prochowice	76 858 56 86	westmall@westmall.com.pl
INTER-LERS	ul. Czarnieckiego 8	62-270	Klecko k. Gniezna	61 427 04 23	biuro@inter-lers.pl
WIĄZARY GÓRSKI	ul. XXX lecia 17	62-561	Ślesin	48 63 2704 387	sekretariat@wiazarygorski.pl
WIĄZARY BURKIETOWICZ	ul. Kaliska 47	63-430	Odolanów k. Ostrowa Wlkp.	62 733 83 31	wiazary@burkietowicz.pl
BLACH-DEK	ul. Przemysłowa 7	64-200	Wolsztyn	68 384 25 21	konstrukcje@blachdek.com.pl
WIĄZARY LISIEWICZ	ul. Rozwojowa 14	66-100	Sulechów	502 080 236	konstrukcje@lisiewicz.com.pl
WIĄZARY LEWANDOWSKI	Świerkocin 30	66-460	Witnica	95 752 17 58	biuro@wiazary-lewandowski.pl
KONSTRUKCYJNY.PL	ul. Kolejowa 1	67-400	Wschowa	600 332 985	biuro@konstrukcyjny.pl
PARTNER	ul. Przyszłości 20	70-893	Szczecin	91 462 17 20	info@partner.szczecin.pl
KUDRA I SPÓŁKA	ul. Lubieszńska 6	72-006	Mierzyn k/ Szczecina	91 311 50 32	biuro@kudra.com.pl
WASCO VILLA	Stary Kraków 36/Kanin 17A	76-100	Sławno k. Koszalina	59 810 82 99	biuro@wascovilla.pl
PPHU ROMAR	ul. Kolejowa 25A	78-630	Człopa	67 259 18 22	info@pphu-romar.pl
COMPLEX	ul. Szeroka 4	83-330	Borkowo k. Gdańska	58 685 88 00	borkowo@complex.gda.pl
ZHUP ZDRAMET	Zdrada 8A	84-100	Puck	58 673 82 81	kontakt@zdrabud.pl
SZUWAŁA WIĄZARY	ul. Bydgoska 48	86-050	Solec Kujawski	602 665 634	biuro@szuwalawiazary.pl
WPW INVEST	ul. Tylna 4C/5	90-364	Łódź	42 676 50 96	biuro@wpwinvest.pl
DREWPROJEKT	ul. Zgieńska 17	95-050	Konstantynów Łódzki	887 520 440	drewprojekt@o2.pl
MABUDO	ul. Ceramiczna 8	98-220	Zduńska Wola	43 823 41 41	domy@mabudo.pl
WIĄZAR DACH	Nowa Wieś 54A	98-275	Brzeźnio	605 601 004	wiazar_dach@gmail.com
TARTAK J.W. WITKOWSCY	Rychłowie 21B	98-300	Wieluń	43 842 86 00	kontakt@wiazar.pl
HANTVERKARPOOLEN	Kocierzew Południowy 104A	99-414	Kocierzew Pld. K. Łowicza	46 837 20 12	biuro@twojdachtwojdom.com
BIURA HANDLOWO-PROJEKTOWE					
Nazwa firmy	Ulica	Kod	Miasto	telefon	e-mail
INTER-LERS o/ Lublin	ul. Wojciechowska 7	20-704	Lublin	48 606 970 683	wcceny@inter-lers.pl
SAWE	Al. Niepodległości 10	23-200	Kraśnik Lubelski	606 650 199	krasnik@sawe.pl
WIĄZAR-SYSTEM o/Śląsk	ul. Strzelców Bytomskich 87B	41-914	Bytom	530 308 513	slask@wiazar-system.pl
DREW-INWEST o/Bielsko-Biała	ul. Ks. Londzina 57	43-382	Bielsko-Biała	33 443 28 55	konstruktor@drew-inwest.pl
WIĄZAR-SYSTEM o/Wrocław	ul. Kobierzycka 10 3 piętro	52-315	Wrocław	530 303 477	m.iwaniak@wiazar-system.pl
WIĄZARY BURKIETOWICZ	ul. Wincentego Pola 10	58-500	Jelenia Góra	609 408 408	m.myrlak@burkietowicz.pl
WIĄZAR-SYSTEM o/Legnica	ul. Jaworzyńska 261 p. 18	59-220	Legnica	530 305 183	k.lindmaier@wiazar-system.pl
INTER-LERS o/Poznań	ul. Kopanina 28/32	60-105	Poznań	72 888 83 53	poznan@inter-lers.pl
ROMAR o/ Poznań	ul. Marcelesińska 100/87	60-324	Poznań	61 226 82 22	poznan@pphu-romar.pl
WIĄZARY BURKIETOWICZ	ul. 5 stycznia 2/2	64-200	Wolsztyn	68 384 27 20	a.przadka@burkietowicz.pl
WIĄZARY SZUWAŁA o/ Pomorze	Ul. Gdańska 1A	83-304	Przodkowo	666 377 388	konstruktor@szuwalawiazary.pl
INTER-LERS o/Bydgoszcz	ul. Wojska Polskiego 8	85-171	Bydgoszcz	52 320 29 23	bydgoszcz@inter-lers.pl

Aktualną mapę z zakładami można zobaczyć na: http://www.dachymitek.pl/producceni_mapa.htm