

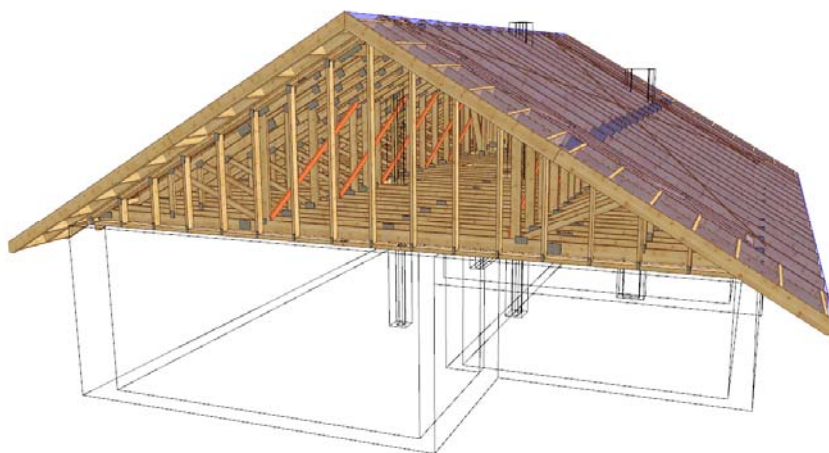

## PROJEKT PREFABRYKOWANEJ WIĘŻBY DACHOWEJ ORAZ STROPU

### GL 975

WIĄZARY Z LITEGO DREWNA ŁĄCZONE PŁYTKAMI KOLCZASTYMI

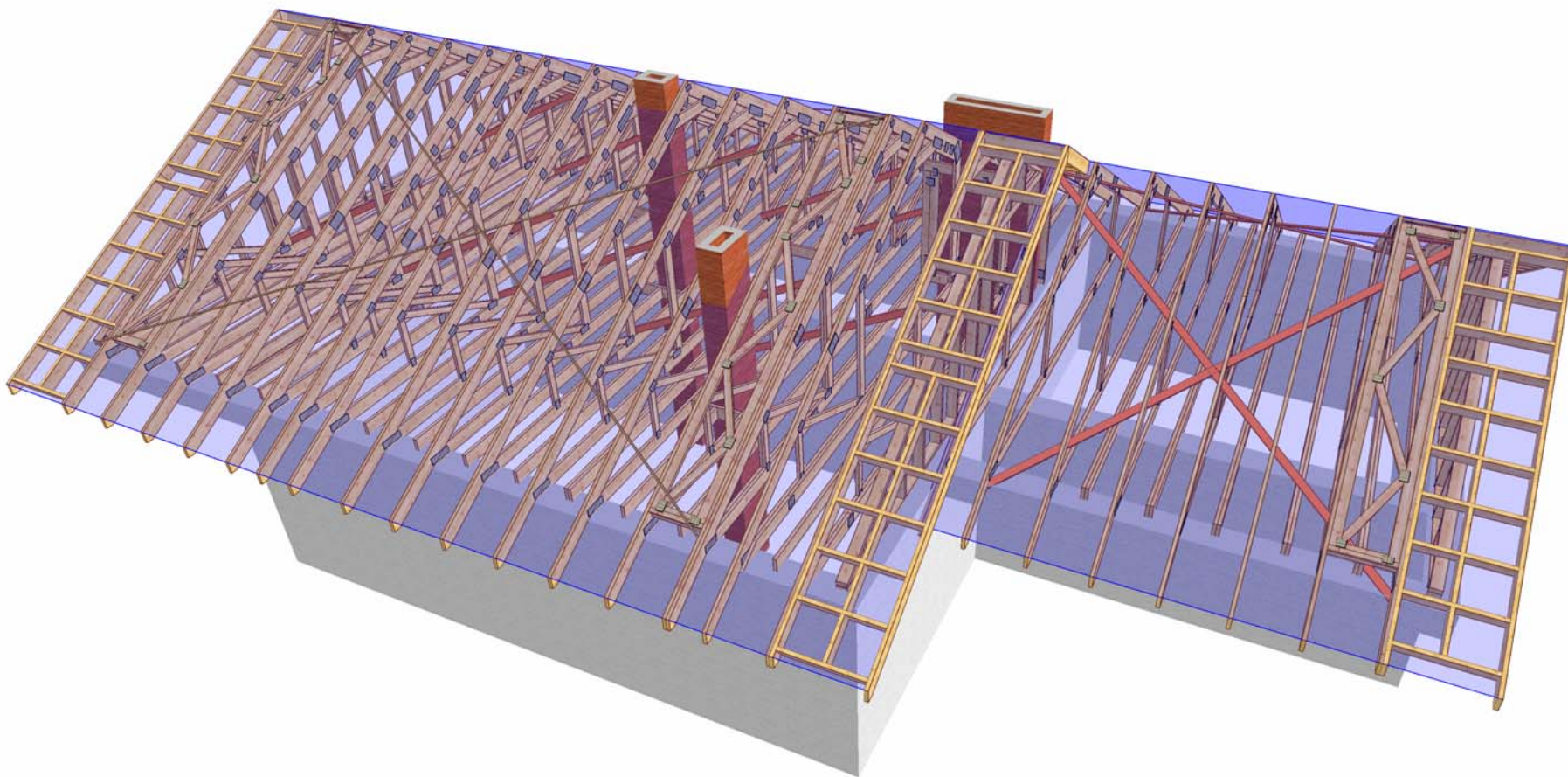



	NAZWA OBIEKTU	Budynek mieszkalny jednorodzinny GL975	
	ADRES OBIEKTU		
TYTUŁ RYSUNKU	Widok 3D		
PROJEKTOWAŁ	mgr inż. Józef Wolczański		SKALA:
OPRACOWAŁ	mgr inż. Rafał Dudziński		DATA: 2014-08-27
SPRAWDZIŁ			NR RYS.:



## Jak zamówić więzary prefabrykowane?

1. Zamówienie na więzary należy złożyć w licencjonowanym zakładzie prefabrykacji, najlepiej w terminie od jednego do trzech miesięcy przed ukończeniem ścian i stropów.
2. Wszystkie materiały, w tym drewno, łączniki, płytki kolczaste, impregnat zapewnia zakład prefabrykacji. Cena więzarów obejmuje koszt wszystkich niezbędnych elementów.
3. Lista autoryzowanych zakładów oraz ich punktów dystrybucji znajduje się na końcu projektu.
4. Produkcja i montaż trwa kilka dni.
5. Wieszary można zamówić w fabryce w dwóch wariantach:
  - a) Z montażem przez producenta,
  - b) Zakup kompletu elementów – więzarów na konstrukcję dachu ( montaż zapewnia Inwestor)
6. Dokumentacja produkcyjna do tego projektu znajduje się w każdym autoryzowanym zakładzie prefabrykacji.
7. Prezentacja trójwymiarowa konstrukcji dostępna jest na stronie [www.mitek.pl/projektytypowe](http://www.mitek.pl/projektytypowe)

# OPIS TECHNICZNY

## 1. Przedmiot opracowania

Niniejsze opracowanie obejmuje projekt wykonawczy konstrukcji dachu budynku jednorodzinnego GL975. Zgodnie z interpretacją ustawy projekt przeznaczony do wielokrotnego zastosowania (tzw. projekt gotowy), po przystosowaniu do warunków konkretnej inwestycji, może stanowić projekt architektoniczno-budowlany w rozumieniu art. 34 ust. 3 pkt 2 ustawy z dnia 7 lipca 1994 r. Prawo budowlane (Dz. U. z 2000 r., Nr 106, poz. 1126 z późn. zm.), będący częścią projektu budowlanego zatwierdzanego w decyzji o pozwoleniu na budowę.

## 2. Podstawa opracowania

Niniejszy projekt opracowano w oparciu o:

- Obowiązujące przepisy i normy budowlane oraz oprogramowanie inżynierskie RoofCon/TrussCon
- Katalog techniczny systemu mocowania firmy „MULTIGRIP”.

### 2.1 Normy i aprobaty:

- PN-EN 1990:2004/A1:2008 Eurokod -- Podstawy projektowania konstrukcji
- PN-EN 1991-1-1:2004/Ap1:2010 Eurokod 1: Oddziaływania na konstrukcje -Ciężar objętościowy, ciężar własny, obciążenia użytkowe w budynkach
- PN-EN 1991-1-3:2005/AC:2009 Eurokod 1: Oddziaływania na konstrukcje - Obciążenie śniegiem
- PN-EN 1991-1-4:2008/Ap2:2010 Eurokod 1: Oddziaływania na konstrukcje -- Oddziaływania wiatru
- PN-EN 1995-1-1:2010 Eurokod 5 -- Projektowanie konstrukcji drewnianych -- Część 1-1: Postanowienia ogólne -- Reguły ogólne i reguły dotyczące budynków
- PN-EN 14250 Wymagania produkcyjne dotyczące prefabrykowanych elementów konstrukcyjnych łączonych płytkami kolczastymi.
- Deklaracja parametrów płytek zgodnie z EN14545.

## 3. Ogólne dane o rozwiązaniach konstrukcyjno - materiałowych.

Główną konstrukcję dachu zaprojektowano z drewnianych, prefabrykowanych wiązarów trójkątnych o maksymalnej rozpiętości w osi podpór 7,79 m i poprzecznym rozstawie osiowym 80 cm . Tarcica klasy C24 o grubości 45 mm . Połączenia elementów (słupki, krzyżulce, pasy) wiązarów zaprojektowano na płytki kolczaste GNA20 i T150. Połączenia montażowe elementów konstrukcji dachu projektuje się z ocynkowanych łączników asortymentu firmy „MULTIGRIP”.

### 3.1 Odporność na korozję biologiczną i ochrona p. pożarowa.

Projektowana konstrukcja należy do pierwszej klasy zagrożenia korozją biologiczną zgodnie z EN 335-1. Dla klasy tej wystarczy naturalna odporność drewna. Wszystkie elementy konstrukcyjne projektuje się z drewna sosnowego klasy C-24, suszonego do wilgotności 18%. Ze względu na ochronę p. poż. stopień palności drewna obniżyć przez zastosowanie powierzchniowych środków ogniochronnych np. Fobos M4.

#### **4. Wymagania dotyczące produkcji wiązarów łączonych płytkami kolczastymi**

Wiązary należy wykonać zgodnie z normą PN-EN 14250. Płytki kolczaste wciskać w drewno za pomocą specjalistycznych urządzeń - pras hydraulicznych, na stolikach lub stołach montażowych w zakładzie prefabrykacji.

#### **5. Połączenie wiązara z podwaliną**

Połączenie kratownic z podwaliną zaprojektowano za pośrednictwem kątowników HD 90 150 w ilości 2szt./węzeł. Mocowanie kątownika do podwaliny za pomocą gwoździ pierścieniowych 4x40 w ilości 10 szt./skrzydełko. Kątowniki łączyć z dźwigarem gwoździami pierścieniowymi 4.0x40 w ilości 10 szt./skrzydełko,

#### **7. Stężenia ukośne**

Stężenia ukośne zaprojektowano z elementów drewnianych o przekroju 25x100 mm. Stężenia te mocować w każdym węźle gwoździami pierścieniowymi 3.75 x 80 w ilości 3szt./węzeł.

#### **8. Stężenia wzdłużne**

Stężenia wzdłużne zaprojektowano z elementów drewnianych o przekroju 25x100 mm. Stężenia te mocować w każdym węźle gwoździami pierścieniowymi 3.75x80 w ilości 3szt./węzeł.

#### **9. Wytyczne montażu konstrukcji**

- Wiązary należy montować dźwigiem z wykorzystaniem trawersu lub odpowiedniego zawiesia .
- Montaż wiązarów rozpocząć od dwóch wiązarów usztywnionych poprzecznie stężeniami.
- Kolejnewiązary należy montować łącząc je z poprzednimi za pomocą stężeń.
- Nie podpuszcza się obciążania elementów konstrukcji dachu (składowania materiałów pokrycia) w trakcie wykonywania prac dekarских ponad wartości przewidziane w projekcie konstrukcji.
- Miejsca styku (oparcia) konstrukcji drewnianej z elementami betonowymi lub stalowymi należy zabezpieczyć poprzez przełożenie warstwą izolacji.
- W trakcie montażu konstrukcji dachu i wykonywaniu pokrycia dachowego należy uwzględnić (zgodnie z projektem architektonicznym) sposób wentylacji przestrzeni dachowej i odwodnienia połaci. Do wykonywania połączeń elementów konstrukcji należy stosować śruby i gwoździe ocynkowane.
- Prace montażowe należy wykonywać pod nadzorem osoby posiadającej odpowiednie uprawnienia budowlane oraz zgodnie z przepisami BHP dotyczącymi montażu elementów wielkowymiarowych i prac na wysokości.

Opracował:

mgr inż. Rafał Dudziński

## Zestawienie obciążeń dopuszczalnych dla wiązarów

Pas górny		Obciążenie charakterystyczne
		[kN/m <sup>2</sup> ]
1.	Dachówka ceramiczna	0,650
2.	Łaty 40x60 mm co 32cm	0,032
3.	Kontrłata 30x50 mm	0,010
4.	Folia wstępnego krycia	0,002
5.	Podbitka 18mm	0,075
<b>SUMA:</b>		<b>0,769</b>

Pas dolny		Obciążenie charakterystyczne
		[kN/m <sup>2</sup> ]
1.	Płyta OSB 25mm	0,160
2.	Wełna mineralna 30 cm	0,120
3.	Płyta GK na ruszcie	0,170
<b>SUMA:</b>		<b>0,450</b>

<b>Obciążenie użytkowe (pas dolny)</b>	<b>1,000</b>	[kN/m <sup>2</sup> ]
--	--------------	----------------------

Obciążenie śniegiem		
Strefa obciążenia śniegiem	3	
Wysokość nad poziomem morza	300	m n. p. m.
Wartość charakterystyczna obciążenia $s_k$	<b>1,200</b>	[kN/m <sup>2</sup> ]
Współczynnik ekspozycji $C_e$	1,0	
Współczynnik termiczny $C_t$	1,0	

Obciążenie wiatrem		
Strefa obciążenia wiatrem	3	
Kategoria terenu	2	
Wysokość nad poziomem morza	300	m n. p. m.
Wartość podstawowa ciśnienia prędkości wiatru $q_{b,0}$	<b>0,300</b>	[kN/m <sup>2</sup> ]
Wysokość budynku do kalenicy	6,430	m

**Obliczeń wiązara dokonano przy użyciu programu komputerowego**

Wersja : 2014 SR2

Program opracowany przez: Construction Software Center Europe (tel +46 910-87930)  
 Box 709  
 S-931 27 Skellefteå, SWEDEN

**OBLICZENIA WYKONANE PRZEZ**

MiTek Polska

**DANE PROJEKTU.**

Nazwa projektu: G1a  
 Klient : Budynek mieszkalny jednorodzinny GL975

Wiązar prefabrykowany G1

Zadanie nr : GL975  
 Kod rysunku :  
 Rysunek nr :

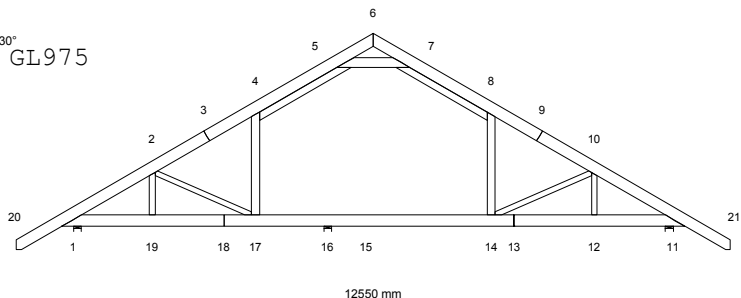
**GŁÓWNE ZAŁOŻENIA PROJEKTU**

Norma obliczeniowa dla tarcicy : PN-EN 1995-1-1:2010 + załącznik krajowy.  
 Norma obliczeniowa dla płytek : PN-EN 1995-1-1:2010 + załącznik krajowy.  
 Obciążenie stałe i obciążenie zmienne: PN-EN 1991-1-1:2004 + załącznik krajowy.  
 Obciążenie śniegiem : PN-EN 1991-1-3:2005 + załącznik krajowy.  
 Obciążenie wiatrem : PN-EN 1991-1-4:2008 + załącznik krajowy.

Kontrola produkcji : Tak Nr upr.: - CPD - 12234  
 Klasa użytkowania : 2  
 Współcz. redystryb. obc.: 1.1  
 Rozstaw wiązarów : 800 mm  
 Ilość belek podłogowych : 1

Inne parametry zastosowane do części wiązarów zostały zestawione pod nagłówkiem "PARAMETRY TARCICY".

Kształt wiązara jest widoczny na załączonym schemacie.

Siły zostały obliczone zgodnie z pierwszym prawem teorii odkształceń.  
 Wpływ odkształcenia poprzecznego został wzięty do zliczenia.  
 Model statyczny zbudowano wg rozdziału 5.4.2 (model płytkowy).

**OBCIĄŻENIA STANADAROWE****OBCIĄŻENIA STAŁE**

Pas górny L 1 = 769 N/m<sup>2</sup>  
 Pas górny P 1 = 769 N/m<sup>2</sup>  
 Pas dolny 1 = 450 N/m<sup>2</sup>  
 Jętką 1 = 450 N/m<sup>2</sup>  
 Wieszak L 1 = 450 N/m<sup>2</sup>  
 Wieszak P 1 = 450 N/m<sup>2</sup>

**CIEŻAR KONSTRUKCJI**

Pas górny L 1 = 36 N/m  
 Pas górny P 1 = 36 N/m  
 Pas dolny 1 = 36 N/m  
 Jętką 1 = 32 N/m  
 Wieszak L 1 = 27 N/m  
 Wieszak P 1 = 27 N/m  
 Superpas 1 = 22 N/m  
 Superpas 2 = 22 N/m  
 Różne = 6 N/m  
 Masa = 122 kg/warstwę

**ŚNIEG**

Wartość wyjściowa ( $q_k \cdot C_e \cdot C_t$ ) = 1200 N/m<sup>2</sup>  
 Wysokość = 300 [n.p.m]  
 Bariery śnieżne Nie  
 Nawis śnieżny lewy Tak  
 prawy Tak

**WIATR**

Wartość wyjściowa ( $q_p$ ) = 618 N/m<sup>2</sup>  
 Wymiary budynku (mm): L=19800, B=12550, H=6360



OBCIĄŻENIA UŻYTKOWE		Podst. poz.		Dystr.	Inna poz.		Dystr.
		Od	Do	mm	Od	Do	mm
OZ 1	= 200 N/m <sup>2</sup>	5	7	479			
OZ 2	= 1000 N/m <sup>2</sup>	17	14	4144	14	17	4144

**OBCIĄŻENIA SPECJALNE****DODATKOWE OBCIĄŻENIE RÓWNOMIERNE / REGULOWANE OBCIĄŻENIA STANDARDOWE**

Metoda: 1=normalne obc. dodatkowe, 2=zastęp ten przypadek , 3=zastęp wszystkie obciążenia  
4=wewnątrz pomieszczenia, 5=zastęp wszystkie obciążenia (bez ciężaru wiażara)

Od Węzeł	Wart. N/m <sup>2</sup>	Do Węzeł	Wart. N/m <sup>2</sup>	Metoda No.	Kierunek	Przyp. obc.	Współcz.
1	0	11	0	4		Wszystkie	
1	0	6	0	4		Wszystkie	
6	0	11	0	4		Wszystkie	

**DODATKOWE OBCIĄŻENIA PUNKTOWE****POZYCJE**

Poz	Węzeł	Wym.	Nazwa grupy	Obrót	Nazwa	Dolny	Dodatkowe właściwości
1	1	615	Pas górny L	Brak		NIE	NIE
3	8	930	Pas górny P	Brak		NIE	NIE
5	20	100	Pas górny L	Brak		NIE	NIE
6	21	-100	Pas górny P	Brak		NIE	NIE
7	20	100	Pas górny L	Brak		NIE	NIE
8	20	100	Pas górny L	Brak		NIE	NIE
9	21	-100	Pas górny P	Brak		NIE	NIE
10	21	-100	Pas górny P	Brak		NIE	NIE

**Wartości obciążenia punktowego**

Poz	Obr. °	Pion. N	Poz. N	Moment kNm	Przyp. obciążenia Typ
1		1000	0	0.00	Człowiek na lewym pasie górnym
3		1000	0	0.00	Człowiek na prawym pasie górnym
5,6		1000	0	0.00	Człowiek na wsporniku
7		236	0	0.00	Śnieg mylledo, 0.5mylprawo
8		29	0	0.00	Śnieg 0.5mylledo, mylprawo
9		29	0	0.00	Śnieg mylledo, 0.5mylprawo
10		236	0	0.00	Śnieg 0.5mylledo, mylprawo

## KOMBINACJE OBCIĄŻEŃ

Nr	Warunek	KTO
1	S St	$1.35 * \text{Stale}$
2	S Śr	$1.15 * \text{Stale} + 1.5 * \text{ŚniegL}(0.5P) + 1.05 * (\text{OZ1} + \text{OZ2} + \text{OZ3})$
3	S Śr	$1.15 * \text{Stale} + 1.5 * \text{ŚniegP}(0.5L) + 1.05 * (\text{OZ1} + \text{OZ2} + \text{OZ3})$
4	S Śr	$1.15 * \text{Stale} + 1.5 * \text{Śnieg} + 1.05 * (\text{OZ1} + \text{OZ2} + \text{OZ3})$
5	S Śr	$1.15 * \text{Stale} + 0.75 * \text{Śnieg} + 1.5 * \text{OZ1} + 1.05 * (\text{OZ2} + \text{OZ3})$
6	S Śr	$1.15 * \text{Stale} + 0.75 * \text{Śnieg} + 1.5 * \text{OZ2} + 1.05 * (\text{OZ1} + \text{OZ3})$
7	S Śr	$1.15 * \text{Stale} + 0.75 * \text{ŚniegP}(0L) + 1.5 * \text{OZ2} + 1.05 * (\text{OZ1} + \text{OZ3})$
8	S Śr	$1.15 * \text{Stale} + 0.75 * \text{ŚniegL}(0P) + 1.5 * \text{OZ2} + 1.05 * (\text{OZ1} + \text{OZ3})$
9	S Kr	$1.15 * \text{Stale} + 1.5 * \text{Śnieg} + 1.05 * (\text{OZ1} + \text{OZ2} + \text{OZ3}) + 0.9 * \text{WiatrL}(\text{brakssania})$
10	S Kr	$1.15 * \text{Stale} + 1.5 * \text{Śnieg} + 1.05 * (\text{OZ1} + \text{OZ2} + \text{OZ3}) + 0.9 * \text{WiatrP}(\text{brakssania})$
11	S Kr	$\text{Stale} + 1.5 * \text{Wiatr na szczycie}$
12	S Ch	$\text{Stale} + 1.5 * \text{Człowiek na lewym PG}$
13	S Ch	$\text{Stale} + 1.5 * \text{Człowiek na prawym PG}$
14	S Ch	$\text{Stale} + 1.5 * \text{Człowiek na wsporniku}$
15	S Kr	$1.15 * \text{Stale} + 1.05 * (\text{OZ1} + \text{OZ2} + \text{OZ3}) + 1.5 * \text{ŚniegL}(0P) + 0.9 * \text{WiatrL}$
16	S Kr	$1.15 * \text{Stale} + 1.05 * (\text{OZ1} + \text{OZ2} + \text{OZ3}) + 1.5 * \text{ŚniegP}(0L) + 0.9 * \text{WiatrP}$
17	S Kr	$1.15 * \text{Stale} + 1.05 * (\text{OZ1} + \text{OZ2} + \text{OZ3}) + 0.75 * \text{ŚniegL}(0P) + 1.5 * \text{WiatrL}$
18	S Kr	$1.15 * \text{Stale} + 1.05 * (\text{OZ1} + \text{OZ2} + \text{OZ3}) + 0.75 * \text{ŚniegP}(0L) + 1.5 * \text{WiatrP}$
19	S	$\text{Stale} + \text{Śnieg} + 0.7 * (\text{OZ1} + \text{OZ2} + \text{OZ3}), \text{Winst}$
20	S	$\text{Stale} + \text{Śnieg} + 0.7 * (\text{OZ1} + \text{OZ2} + \text{OZ3}), \text{Wfin}$
21	S	$\text{Stale} + \text{ŚniegP}(0L) + 0.7 * (\text{OZ1} + \text{OZ2} + \text{OZ3}), \text{Winst}$
22	S	$\text{Stale} + \text{ŚniegP}(0L) + 0.7 * (\text{OZ1} + \text{OZ2} + \text{OZ3}), \text{Wfin}$
23	S	$\text{Stale} + \text{ŚniegL}(0P) + 0.7 * (\text{OZ1} + \text{OZ2} + \text{OZ3}), \text{Winst}$
24	S	$\text{Stale} + \text{ŚniegL}(0P) + 0.7 * (\text{OZ1} + \text{OZ2} + \text{OZ3}), \text{Wfin}$
25	S	$\text{Stale} + 0.5 * \text{Śnieg} + \text{OZ2 inne poł.} + 0.7 * (\text{OZ1} + \text{OZ3}), \text{Winst}$
26	S	$\text{Stale} + 0.5 * \text{Śnieg} + \text{OZ2 inne poł.} + 0.7 * (\text{OZ1} + \text{OZ3}), \text{Wfin}$
27	S	$\text{Stale} + 0.5 * \text{ŚniegP}(0L) + \text{OZ2 inne poł.} + 0.7 * (\text{OZ1} + \text{OZ3}), \text{Winst}$
28	S	$\text{Stale} + 0.5 * \text{ŚniegP}(0L) + \text{OZ2 inne poł.} + 0.7 * (\text{OZ1} + \text{OZ3}), \text{Wfin}$
29	S	$\text{Stale} + 0.5 * \text{ŚniegL}(0P) + \text{OZ2 inne poł.} + 0.7 * (\text{OZ1} + \text{OZ3}), \text{Winst}$
30	S	$\text{Stale} + 0.5 * \text{ŚniegL}(0P) + \text{OZ2 inne poł.} + 0.7 * (\text{OZ1} + \text{OZ3}), \text{Wfin}$
31	S	$\text{Stale} + 0.7 * (\text{OZ1} + \text{OZ2} + \text{OZ3}) + 0.5 * \text{ŚniegL}(0P) + \text{WiatrL}, \text{Winst}$
32	S	$\text{Stale} + 0.7 * (\text{OZ1} + \text{OZ2} + \text{OZ3}) + 0.5 * \text{ŚniegL}(0P) + \text{WiatrL}, \text{Wfin}$
33	S	$\text{Stale} + 0.7 * (\text{OZ1} + \text{OZ2} + \text{OZ3}) + 0.5 * \text{ŚniegP}(0L) + \text{WiatrP}, \text{Winst}$
34	S	$\text{Stale} + 0.7 * (\text{OZ1} + \text{OZ2} + \text{OZ3}) + 0.5 * \text{ŚniegP}(0L) + \text{WiatrP}, \text{Wfin}$

## PARAMETRY TARCICY

SNr: Sprawdzenie nr (1 = moment i siła osiowa, 2 = siła poprzeczna)

CSI: Złożony Index Naprężeń, KO: Kombinacja obciążeń, KLU : Klasa Użytkowania

Grupa tarcicy	Od -Do		KO	SNr	kMod	gM	Rozimar mm	Klasa	Stężenie Max mm	Różniące się dane	
										CSI	KLU SaC
Pas górny L 1	3-	20	2	1	0.80	1.30	45x 195	C24	1000	0.50	
Pas górny L 1	3-	6	16	1	0.90	1.30	45x 195	C24	1000	0.41	
Pas górny P 1	9-	6	16	1	0.90	1.30	45x 195	C24	1000	0.63	
Pas górny P 1	9-	21	3	1	0.80	1.30	45x 195	C24	1000	0.54	
Pas dolny 1	13-	11	3	1	0.80	1.30	45x 195	C24	3000	0.45	
Pas dolny 1	13-	18	4	1	0.80	1.30	45x 195	C24	3000	0.71	
Pas dolny 1	18-	1	4	1	0.80	1.30	45x 195	C24	3000	0.39	
Jętka 1	5-	7	4	1	0.80	1.30	45x 170	C24	<1268	0.51	
Wieszak L 1	4-	17	15	1	0.90	1.30	45x 145	C24	Nie	0.19	
Wieszak P 1	8-	14	16	1	0.90	1.30	45x 145	C24	Nie	0.37	
Krzyżulec 1	2-	17	15	1	0.90	1.30	45x 95	C24	Nie	0.42	
Krzyżulec 2	10-	14	16	1	0.90	1.30	45x 95	C24	Nie	0.49	
Krzyżulec 3	2-	19	4	1	0.80	1.30	45x 95	C24	Nie	0.05	
Krzyżulec 4	10-	12	3	1	0.80	1.30	45x 95	C24	Nie	0.07	
Superpas 1	4-	5	16	1	0.90	1.30	45x 120	C24	Tak	0.19	
Superpas 2	8-	7	4	1	0.80	1.30	45x 120	C24	Tak	0.23	

## OBLICZENIOWA SIŁA STABILIZUJĄCA Fd (N) W KAŻDYM STĘŻENIU

## Element

Od	Do	KO ST (Nr)	KO Dł (Nr)	KO Śr (Nr)	KO Kr (Nr)	KO Ch (Nr)
5-	7	162 ( 1)	0 ( 0)	266 ( 4)	284 ( 10)	148 ( 13)

## ŁĄCZNIKI

Łącznik	Producent	Aprobata Techniczna
GNA20	Mitek	1020-CPD-070038938, DoPGNA20-MIT
T150	Mitek	1020-CPD-070038938, DoPMIT-T150

Węzeł Nr	Łącz. Typ	Rozmiar		Max Napręż	Gwóźdź Il. Typ
		Szer.	Dług.		
1	GNA20	105	307	0.79	
2	GNA20	105	143	0.69	
3	GNA20	154	246	0.48	
4	GNA20	132	205	0.46	
5	T150	124	410	0.63	
6	GNA20	76	122	0.43	
7	T150	124	410	0.41	
8	GNA20	132	205	0.80	
9	GNA20	154	246	0.83	
10	GNA20	105	143	0.70	
11	GNA20	105	307	0.89	
12	GNA20	76	122	0.44	
13	T150	145	205	0.59	
14	GNA20	105	184	0.76	
17	GNA20	105	184	0.62	
18	T150	145	245	0.64	
19	GNA20	76	122	0.44	
4: 2	GNA20	132	124	0.27	
4: 3	GNA20	132	124	0.42	
8: 2	GNA20	132	124	0.27	
8: 3	GNA20	132	124	0.38	

Max tolerancja położenia łącznika: 5 mm

## DODATKOWE OBCIĄŻENIE SKUPIONE W KAŻDEJ KOMBINACJI OBCIĄŻEŃ (SGN).

Węzeł	Wym.	Grupa tarcicy	KO	Pion.	Poz.	Moment
			Nr	N	N	kNm
8	930	Pas górny P	13	1500	0	0.00
1	615	Pas górny L	12	1500	0	0.00
20	100	Pas górny L	2	354	0	0.00
			3	44	0	0.00
			14	1500	0	0.00
21	-100	Pas górny P	2	44	0	0.00
			3	354	0	0.00
			14	1500	0	0.00

## MAX/MIN REAKCJE PODPOROWE (N) W STANIE GRANICZNYM NOŚNOŚCI

Węzeł		KO St(Nr)	KO Dł(Nr)	KO Śr(Nr)	KO Kr(Nr)	KO Ch(Nr)
1	Poz	Max: 0 ( 1)	0 ( 0)	0 ( 2)	1976 (17)	0 (12)
		Min: 0 ( 1)	0 ( 0)	0 ( 2)	0 (11)	0 (12)
1	Pion	Max: 7567 ( 1)	0 ( 0)	12872 ( 4)	13351 ( 9)	7234 (14)
		Min: 7567 ( 1)	0 ( 0)	7418 ( 7)	3084 (11)	5869 (13)
11	Pion	Max: 8054 ( 1)	0 ( 0)	13761 ( 3)	14434 (10)	7560 (14)
		Min: 8054 ( 1)	0 ( 0)	7785 ( 8)	3255 (11)	5983 (12)
16	Pion	Max: 3187 ( 1)	0 ( 0)	5686 ( 4)	6046 ( 9)	2507 (12)
		Min: 3187 ( 1)	0 ( 0)	4497 ( 7)	1131 (11)	2139 (14)

Węzeł Nr	Aktualnie mm	CSI z płytka	Wymag. wiązara			Wymag. podp.		
			mm	KO	Pole	kc90	mm	KO
1	140	-	53	4	5085	1.50	0	
11	140	-	61	3	5445	1.50	0	
16	140	-	17	2	2295	1.50	0	

## MAKSYMALNE UGIĘCIE (mm) W STANIE GRANICZNYM UŻYTKOWANIA

Wiązar/ Pręt	Całkowite		(KO)	KTO St		KTO Dł		KTO Śr		KTO Kr		KTO Ch	
	Pion	Poz		Pion	Poz	Pion	Poz	Pion	Poz	Pion	Poz	Pion	Poz
8- 9	16.5	-7.7	(34)	5.4	-3.1	11.0	-4.6	0.0	0.0	0.0	0.0	0.0	0.0
8- 14	15.8	-4.8	(34)	5.3	-2.1	10.6	-2.7	0.0	0.0	0.0	0.0	0.0	0.0
7- 8	15.0	-6.7	(34)	5.0	-2.8	10.0	-3.9	0.0	0.0	0.0	0.0	0.0	0.0
9- 10	14.9	-6.6	(22)	4.9	-2.5	10.0	-4.1	0.0	0.0	0.0	0.0	0.0	0.0
13- 14	15.9	0.9	(22)	5.2	0.1	10.7	0.8	0.0	0.0	0.0	0.0	0.0	0.0
12- 13	15.2	1.0	(22)	4.9	0.2	10.3	0.9	0.0	0.0	0.0	0.0	0.0	0.0
14- 15	15.2	0.7	(34)	5.2	0.0	10.0	0.7	0.0	0.0	0.0	0.0	0.0	0.0
10- 14	13.3	-0.3	(22)	4.3	-0.3	9.0	0.0	0.0	0.0	0.0	0.0	0.0	0.0
10- 12	8.6	-0.8	(22)	2.8	-0.5	5.8	-0.3	0.0	0.0	0.0	0.0	0.0	0.0

☒ POKAZANE KRZYŻULCE PODPARTE  
PATRZ ARKUSZ INFORMACYJNY ...

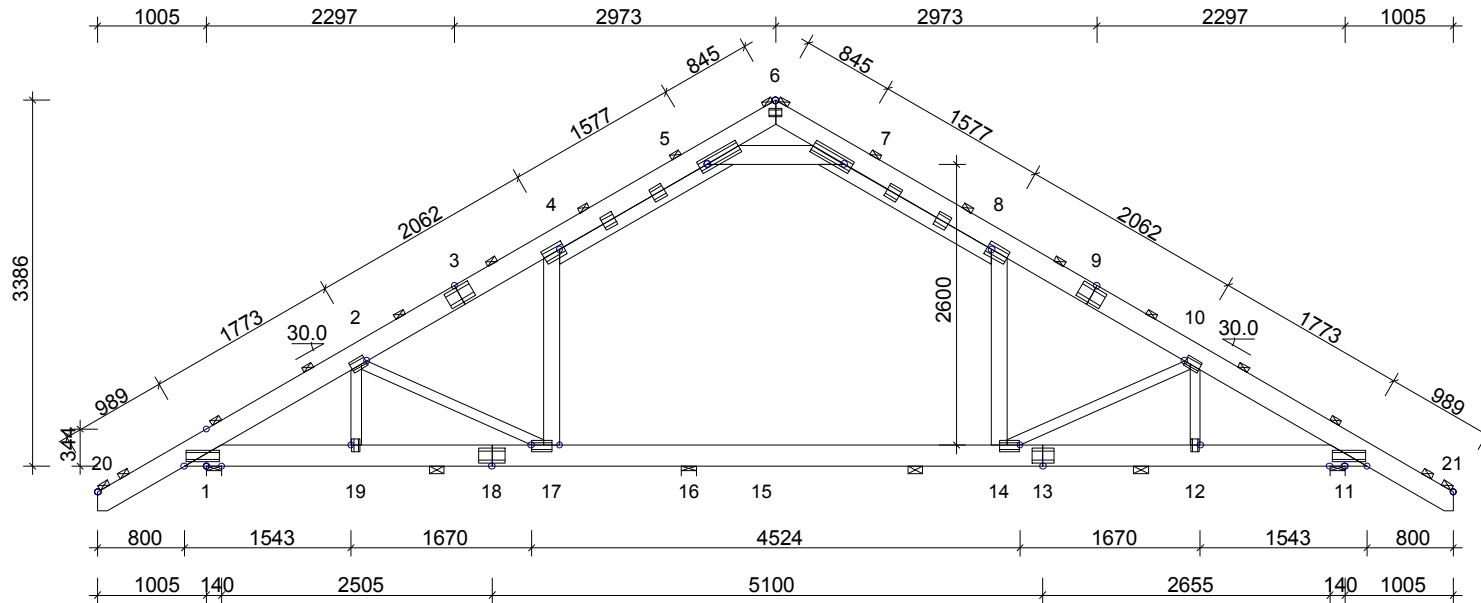
**INFORMACJE OGÓLNE:**

WIAZAR ZAPROJEKTOWANY ZA POMOCĄ PROGRAMU  
KOMPUTEROWEGO "TRUSSCON", LIC.NR: 9105  
SIŁY ZOSTAŁY OBLICZONE ZGODNIE Z  
1 PRAWEM TEORII ODKSZTAŁCEŃ.  
NORMA TARCICY: PN-EN 1995-1-1:2004 + NA  
OBCIĄŻENIA: PN-EN 1991 + NA  
OBCIĄŻENIA ŚNIEGIEM: PN-EN 1991-1-3:2005 + NA  
OBCIĄŻENIA WIATREM: PN-EN 1991-1-4:2008 + NA

**USTAWIENIA OGÓLNE:**

GRUBOŚĆ TARCICY: (mm) 45  
ROZSTAWY WIAZARÓW: (mm) 800

**OBCIĄŻENIA (N/m<sup>2</sup>):**

ŚNIEG (WARTOŚĆ BAZOWA): 1200  
WIATR (WARTOŚĆ BAZOWA): 618  
ZMIENNE: NR WOLNY  
1 200  
2 1000

OBC. STAŁE: PATRZ TABLICA TARCICY  
INNE OBCIĄŻENIA JAK NA WYDRUKU OBLICZEŃ

**REAKCJE PODPOROWE (N | kNm):**

WEZŁ NR	KIER.	KO St MAX	KO Śr MAX	KO Kr MAX	KO Kr MIN	PODP. MM
1	Poz	0	0	1976	0	
1	Pion	7567	12872	13351	3084	53
11	Pion	8054	13761	14434	3255	61
16	Pion	3187	5686	6046	1131	17

TOLERANCJA POŁOŻENIA ŁĄCZNIKA: 5 mm

TARCICA: GRUBOŚĆ 45 mm						ŁĄCZNIKI - OPRÓCZ NA DŁUGOŚĆ:					ŁĄCZNIKI - NA DŁUGOŚĆ:				
WEZŁ Od - Do	WYS. [mm]	KLASA	STEŻ. mm	OBC. N/m <sup>2</sup>	CSI %	WEZŁ NR	PŁYTKA TYP	SZER. [mm]	DŁUG. [mm]	CSI %	WEZŁ NR	PŁYTKA TYP	SZER. [mm]	DŁUG. [mm]	CSI %
6-20	195	C24	1000	769	50	1	GNA20	105	307	79	3	GNA20	154	246	48
6-21	195	C24	1000	769	63	2	GNA20	105	143	69	9	GNA20	154	246	83
11-1	195	C24	3000	450	71	4	GNA20	132	205	46	13	T150	145	205	59
5-7	170	C24	< 1268	450	51	5	T150	124	410	63	18	T150	145	245	64
4-17	145	C24	Nie	450	19	6	GNA20	76	122	43					
8-14	145	C24	Nie	450	37	7	T150	124	410	41					
2-17	95	C24	Nie		42	8	GNA20	132	205	80					
10-14	95	C24	Nie		49	10	GNA20	105	143	70					
2-19	95	C24	Nie		5	11	GNA20	105	307	89					
10-12	95	C24	Nie		7	12	GNA20	76	122	44					
4-5	120	C24			19	14	GNA20	105	184	76					
8-7	120	C24			23	17	GNA20	105	184	62					
						19	GNA20	76	122	44					
						4: 2	GNA20	132	124	27					
						4: 3	GNA20	132	124	42					
						8: 2	GNA20	132	124	27					
						8: 3	GNA20	132	124	38					

POMIĘDZY SASIEDNIMI PASAMI DOLNYMI  
ZNAJDUJE SIĘ 1x BELEK PODŁOGOWYCH  
OBCIĄŻENIE NA PASACH DOLNYCH ODPOWIEDNIO ROZDZIELONE

DYSTRYBUCJA OBCIĄŻEŃ PODŁOGI W ATTYCE  
PŁYTA 22 mm LUB ODPOWIEDNIK PRZYKLEJONE I PRZYBITE

WERSJA: 2014 SRZ  
CZAS: 11.00

TrussCon	NAZWA OBIEKTU	Budynek mieszkalny jednorodzinny GL975		
	ADRES OBIEKTU			
TYTUŁ RYSUNKU		Wiazar prefabrykowany G1		
PROJEKTOWAŁ	mgr inż. Józef Wolczański			SKALA: 1:70(A4)
OPRACOWAŁ	mgr inż. R.Dudziński			DATA: 2014-08-27
SPRAWDZIŁ				NR RYS.:

UWAGA: Zmiana płytek kolczastych GNA20, T150 i M14 na inne wymaga uzgodnienia z autorem projektu (Art. 49 ust. 2 Pr. Aut.).

G1a

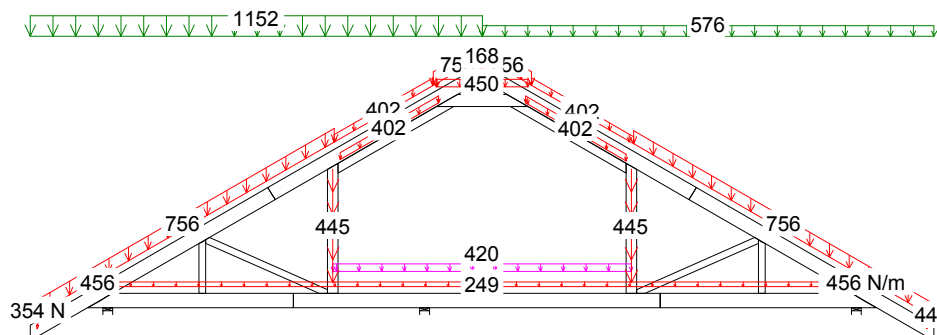

2 Śr 1.15\*Stale + 1.5\*ŚniegL(0.5P) + 1.05\*(OZ1 + OZ2 + OZ3)

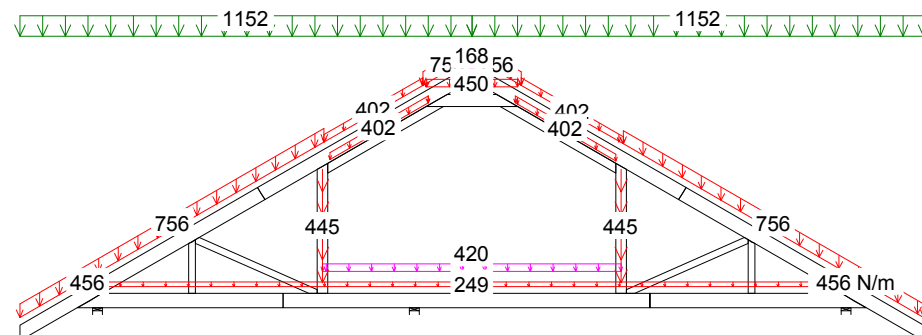

4 Śr 1.15\*Stale + 1.5\*Śnieg + 1.05\*(OZ1 + OZ2 + OZ3)

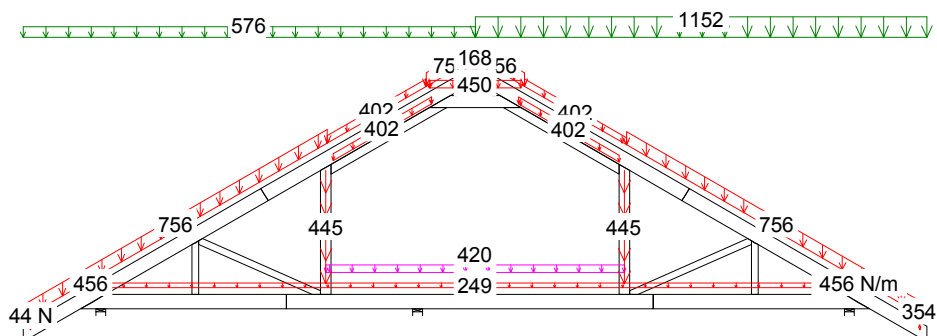

3 Śr 1.15\*Stale + 1.5\*ŚniegP(0.5L) + 1.05\*(OZ1 + OZ2 + OZ3)

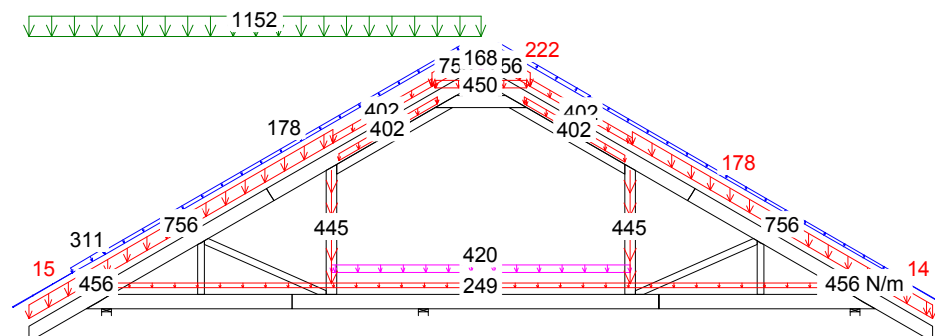

15 Kr 1.15\*Stale+1.05\*(OZ1+OZ2+OZ3)+1.5\*ŚniegL(0P)+0.9\*WiatrL

CZAS: 11.00

G1a

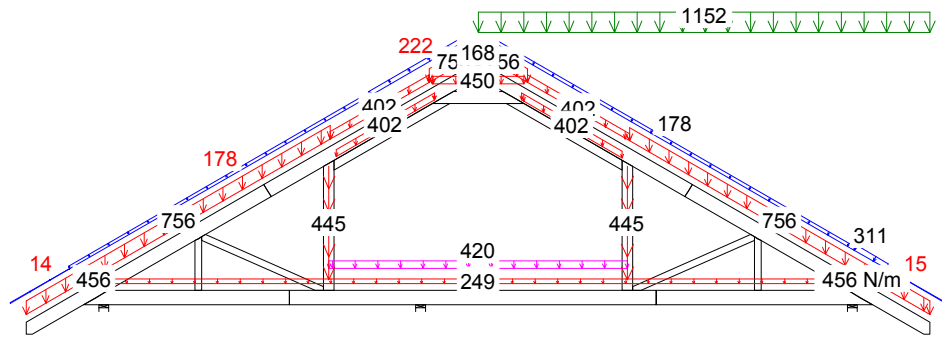

16 Kr  $1.15 \cdot \text{Stale} + 1.05 \cdot (\text{OZ1} + \text{OZ2} + \text{OZ3}) + 1.5 \cdot \text{ŚniegP(OL)} + 0.9 \cdot \text{WiatrP}$

CZAS: 11.00

MOMENT

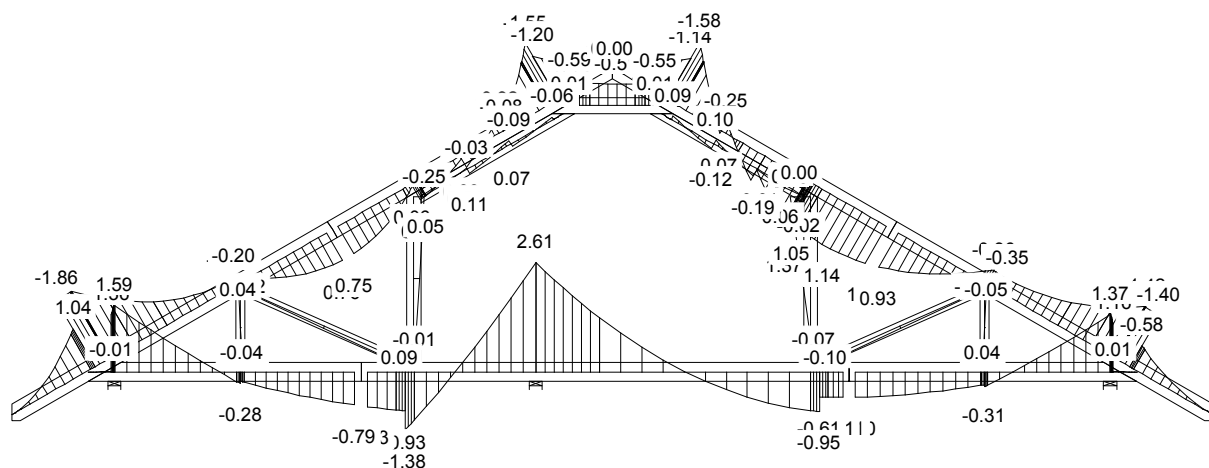

SIŁA OSIOWA

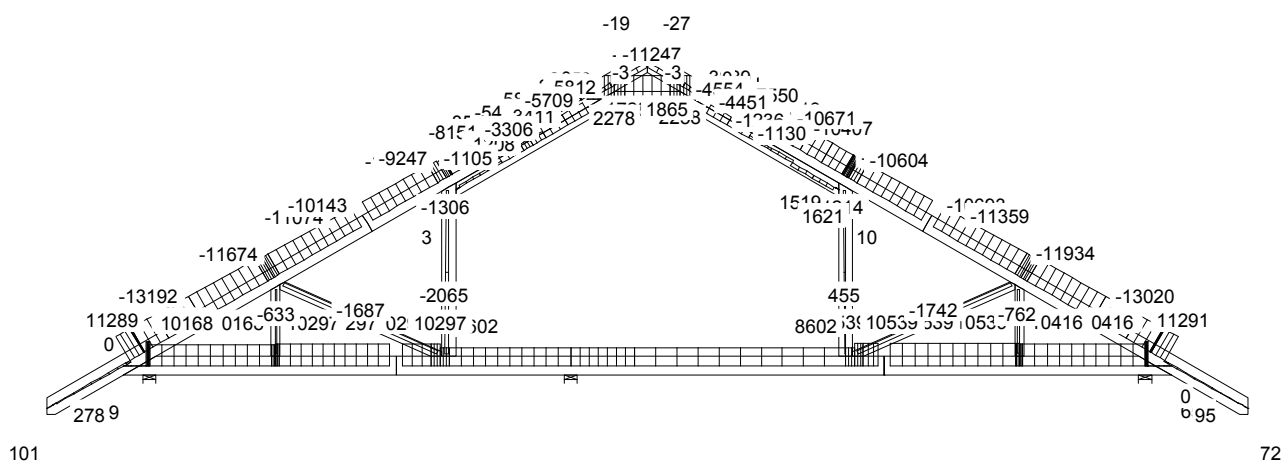

SIŁA POPRZECZNA

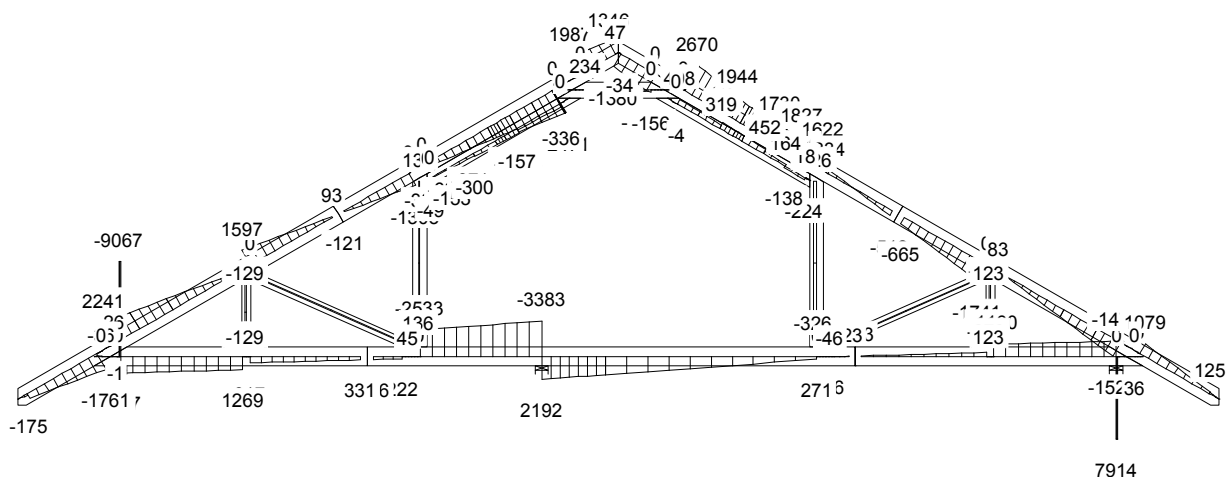



MOMENT

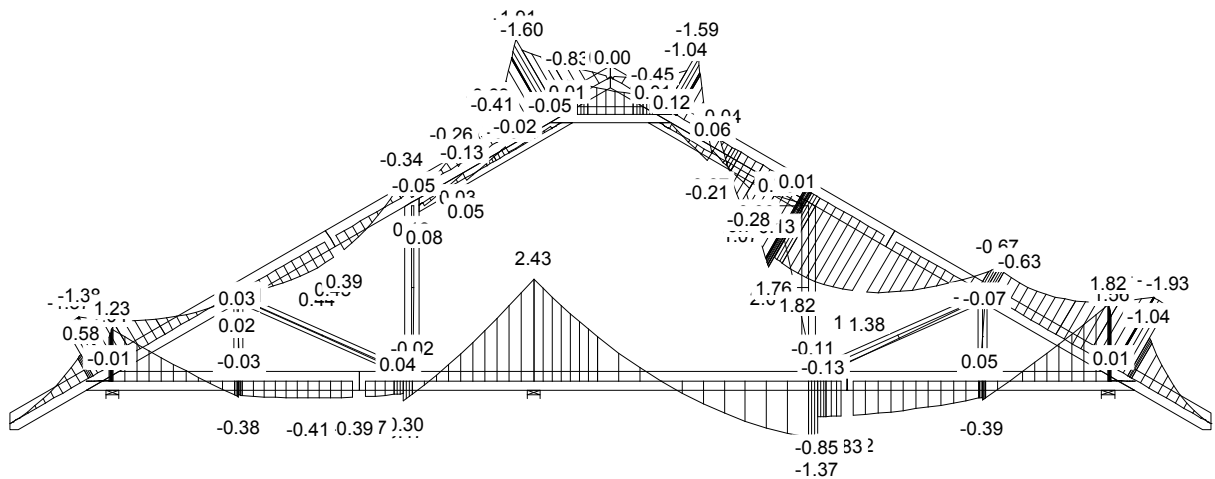

SIŁA OSIOWA

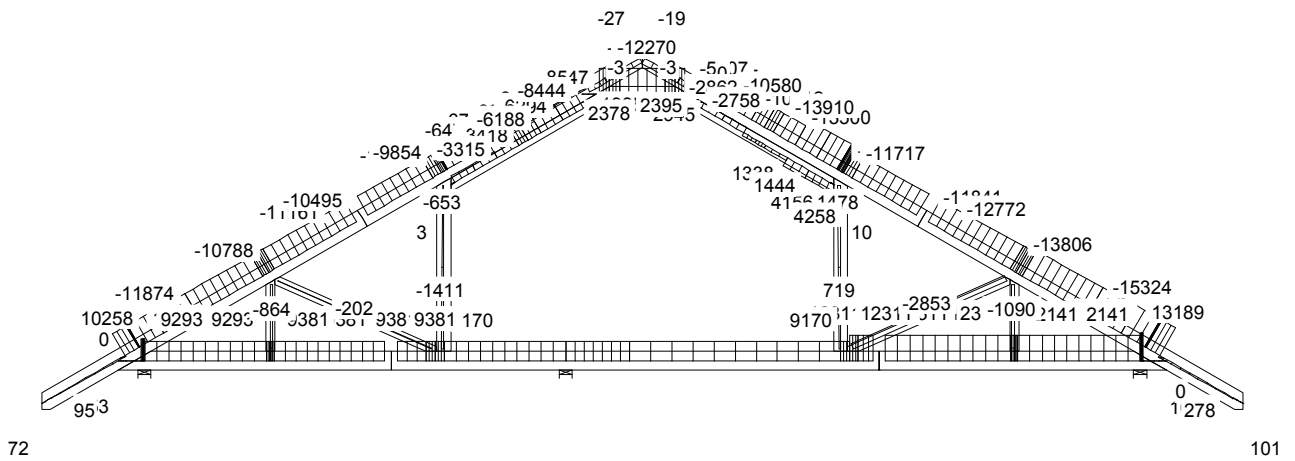

SIŁA POPRZECZNA

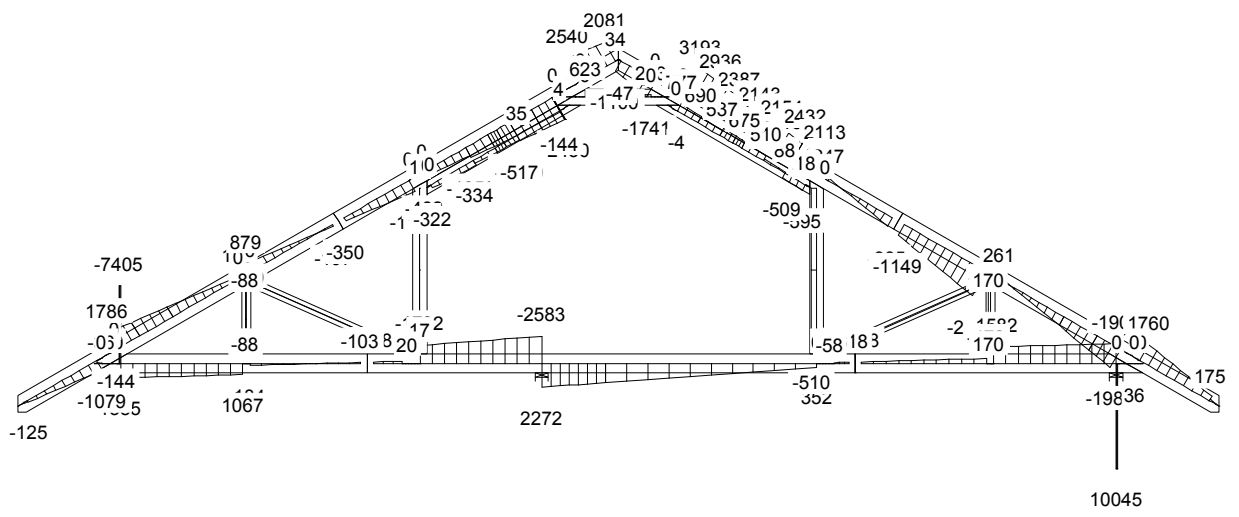

CZAS: 11.00

MOMENT

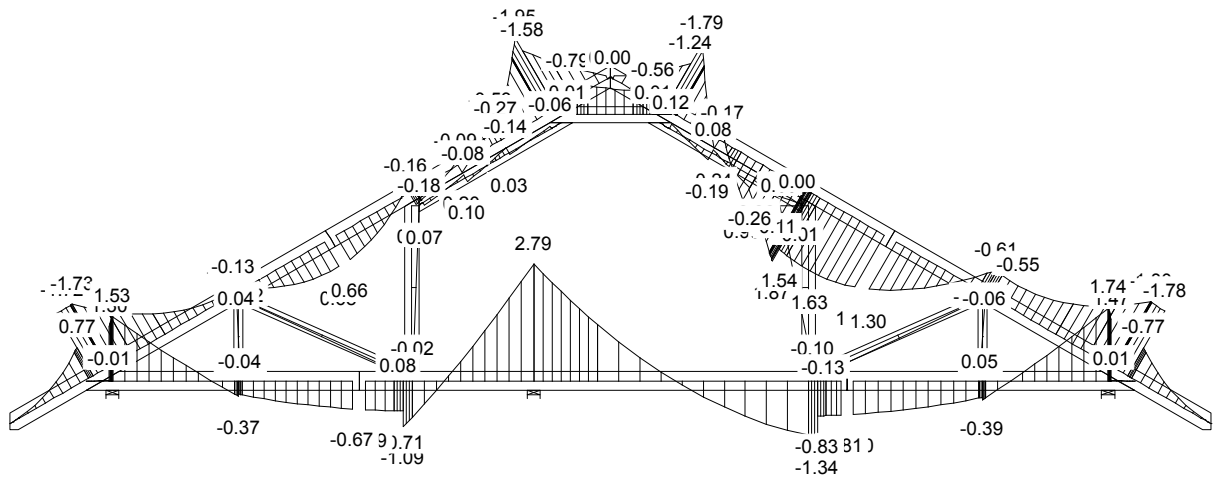

SIŁA OSIOWA

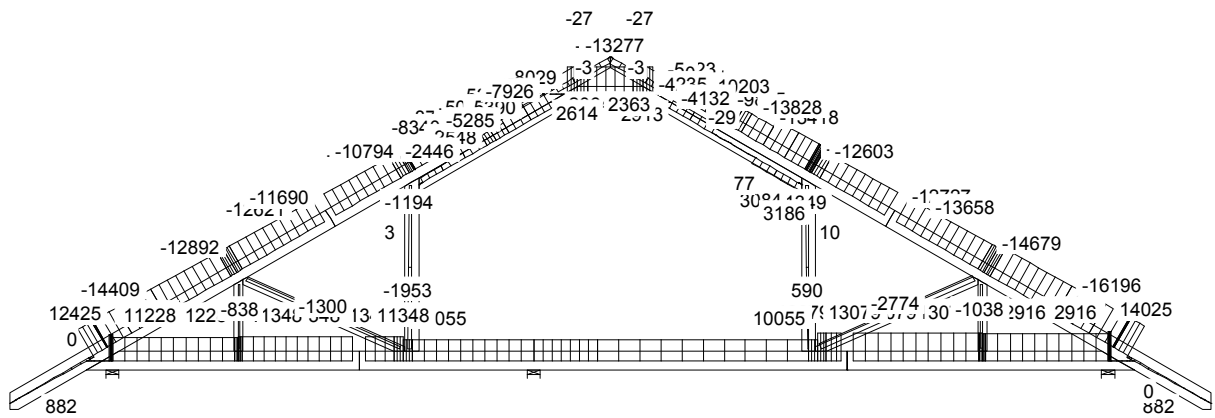

SIŁA POPRZECZNA

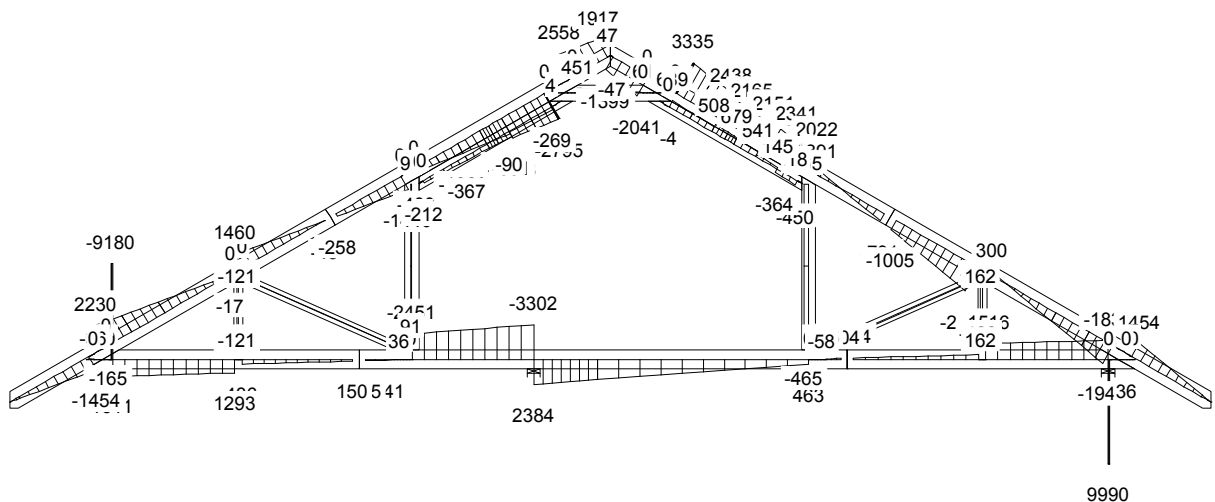

CZAS: 11.00

MOMENT

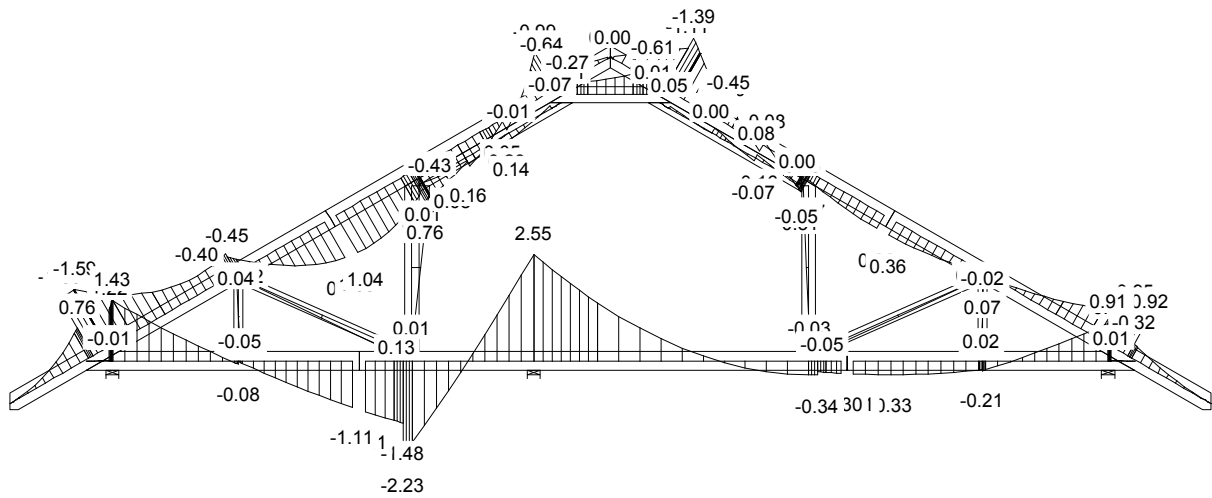

SIŁA OSIOWA

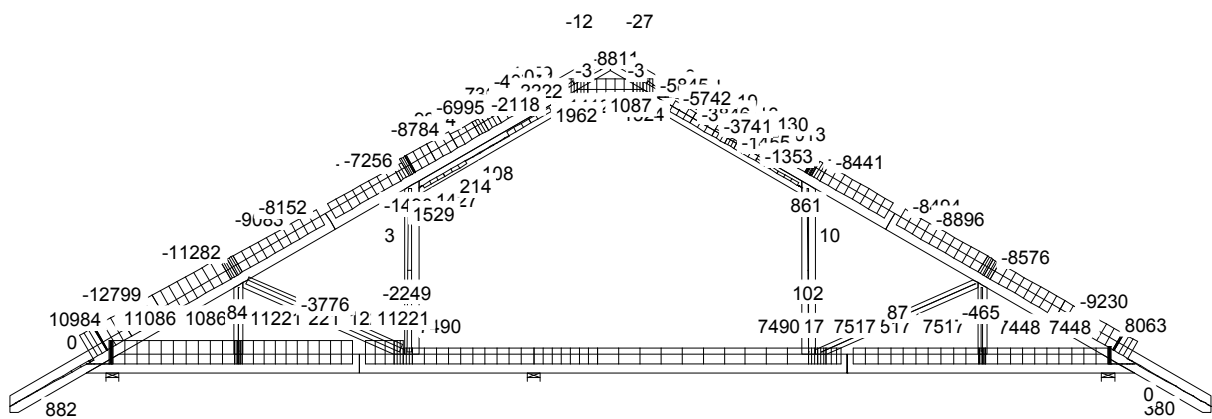

SIŁA POPRZECZNA

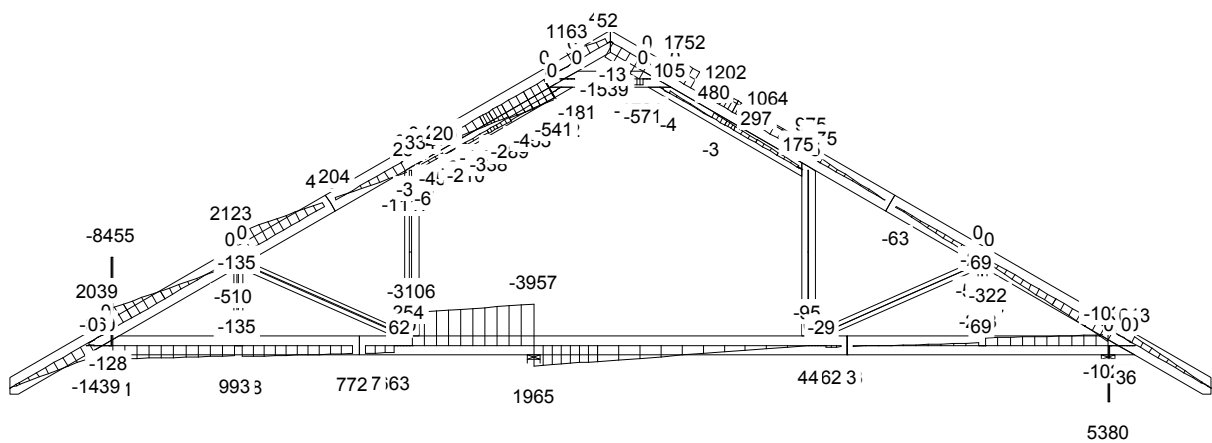

CZAS: 11.00

MOMENT

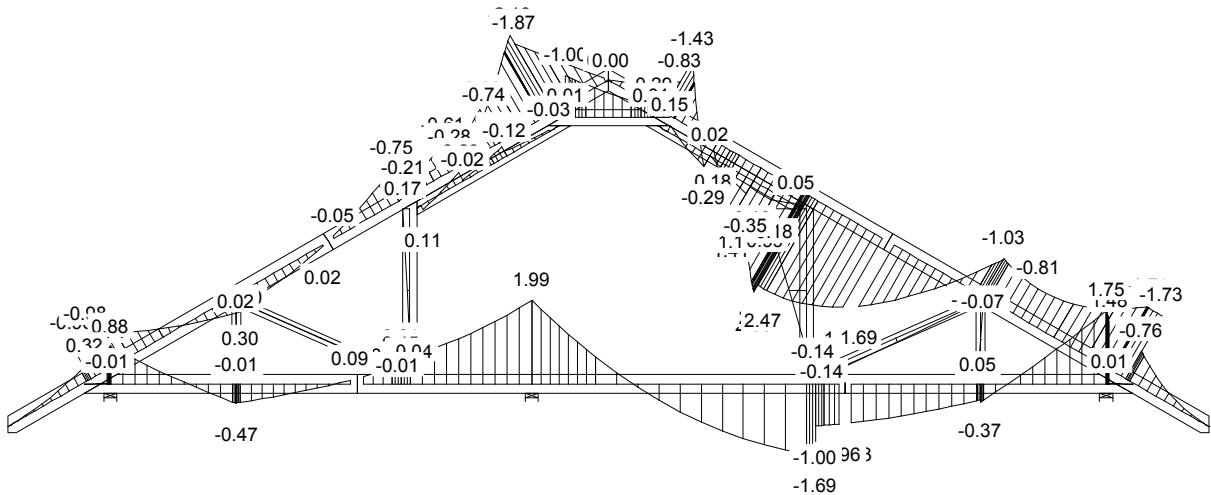

SIŁA OSIOWA

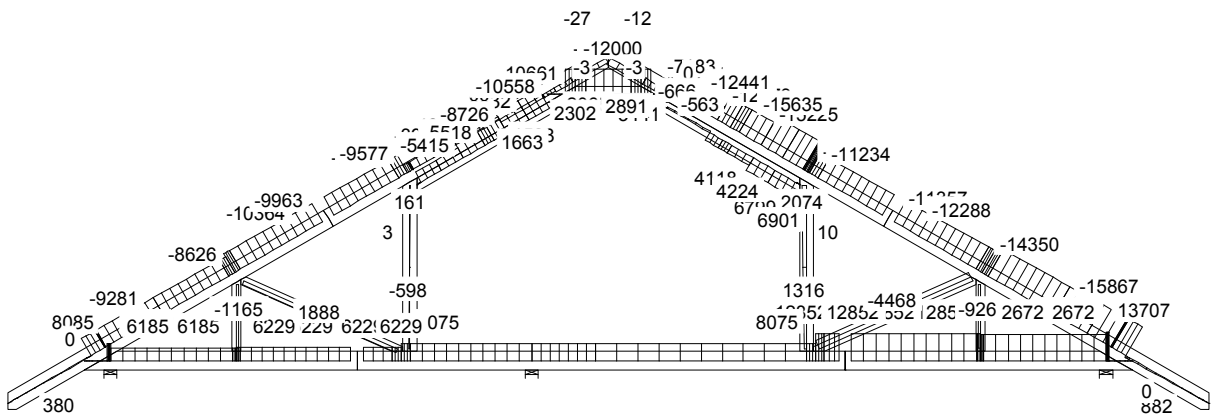

SIŁA POPRZECZNA

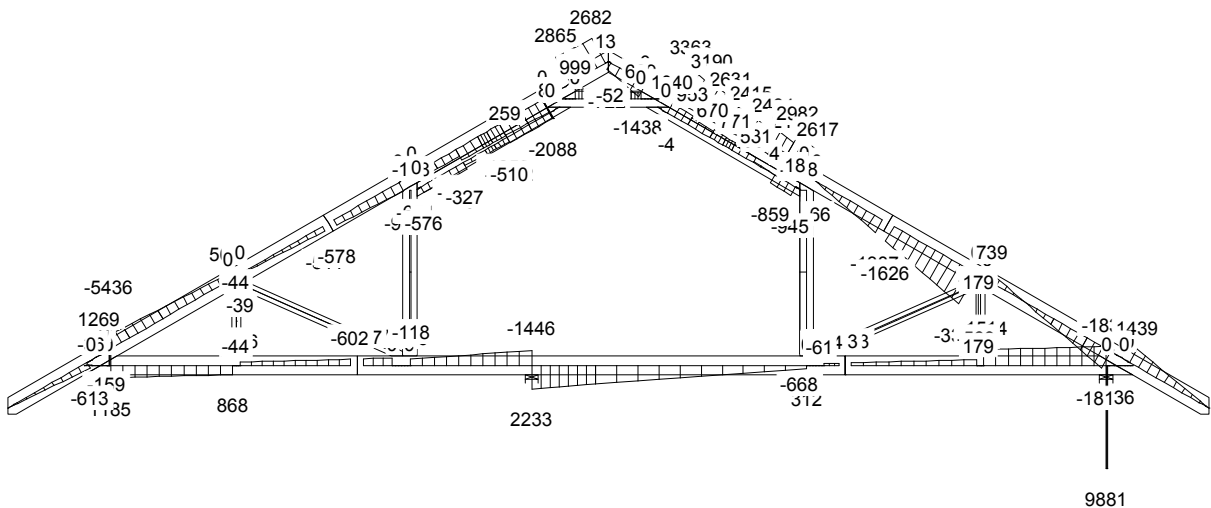

CZAS: 11.00

G1a

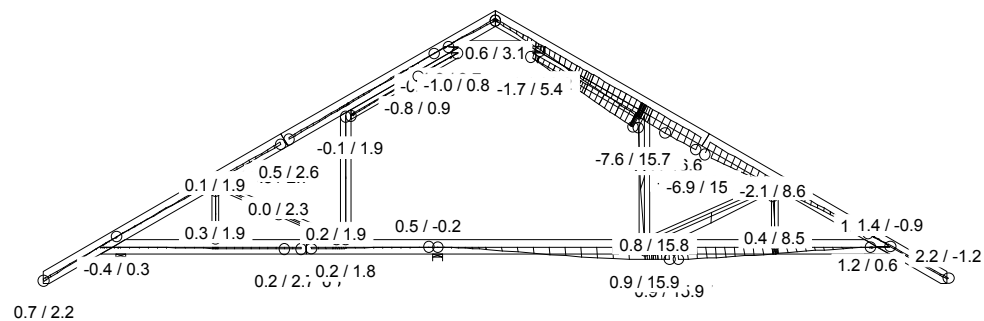

22 Śr Stale + ŚniegP(0L) + 0.7\*(OZ1 + OZ2 + OZ3), Wfin

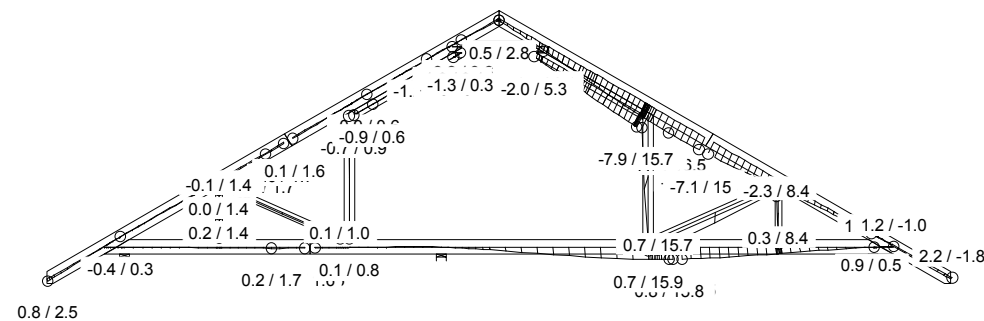

34 Kr Stale + 0.7\*(OZ1 + OZ2 + OZ3) + 0.5\*ŚniegP(0L) + WiatrP, Wfin

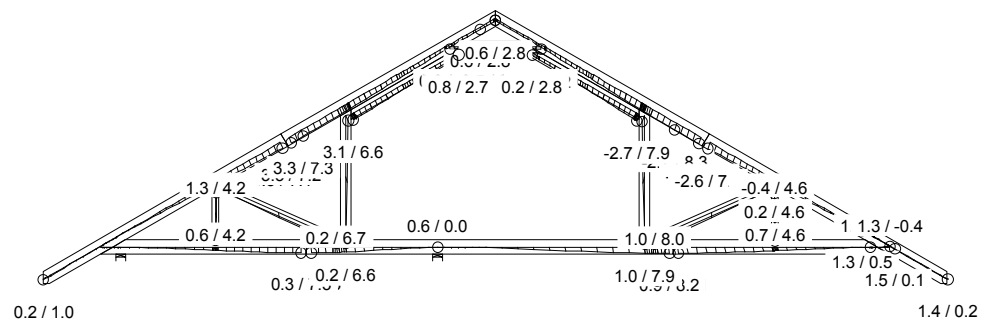

32 Kr Stale + 0.7\*(OZ1 + OZ2 + OZ3) + 0.5\*ŚniegL(0P) + WiatrL, Wfin

CZAS: 11.00

Józef Wołczański  
(imię i nazwisko)

Legnica, dn. 28.08.2014 r.  
(data)

Nr ew. 62/82/LW  
(nr uprawnień)

DOŚ/BO/1117/01  
(nr członkowski izby zawodowej)

## Oświadczenie projektanta

Zgodnie z art. 20 ust. 4 Ustawy z dnia 7 lipca 1994 r. Prawo budowlane (tj. DZ. U. Nr 207 z 2003 r. poz. 2016 z póź. zm.) niniejszym oświadczam, że projekt wykonawczy konstrukcji dachu budynku mieszkalnego jednorodzinnego „GL 975” sporządzony w dniu 28.08.2014 r. został wykonany zgodnie z obowiązującymi przepisami oraz zasadami wiedzy technicznej.

  
**PROJEKTANT**  
mgr inż. Józef Wołczański  
Upr. bud. z §6.3, §7, §13, 1pkt.2  
Nr ew. 62/82/LW

.....  
(pieczęć wraz z podpisem)

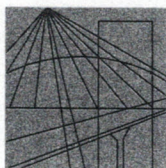

DOLNOŚLĄSKA  
OKRĘGOWA  
I Z B A  
INŻYNIERÓW  
BUDOWNICTWA

Wrocław, dn. 2013-11-26

## ZAŚWIADCZENIE

Pan/Pani **Józef Wołczański**  
nazwisko rodowe .....  
miejsce zamieszkania **ul.Koralowa 7**  
**59-220 Legnica**

jest członkiem  
Dolnośląskiej Okręgowej Izby Inżynierów Budownictwa  
o numerze ewidencyjnym **DOŚ/BO/1117/01**  
i posiada wymagane ubezpieczenie od odpowiedzialności cywilnej.

Niniejsze zaświadczenie jest ważne  
od dnia **2014-01-01** do dnia **2014-12-31**

**DOLNOŚLĄSKA OKRĘGOWA**  
**IZBA INŻYNIERÓW BUDOWNICTWA**  
(pieczęć i podpis Przewodniczącego Rady DOIIB)  
*inż. Aleksander Nowak*  
Zastępca Przewodniczącego Rady

Termin ważności niniejszego zaświadczenia można sprawdzić  
na stronie [www.piib.org.pl](http://www.piib.org.pl) w zakładce „Lista członków”

50-114 Wrocław ul. Odrzańska 22, tel. +48 71 337-62-30, fax +48 71 337-62-40, www.dos.piib.org.pl, e-mail: dos@dos.piib.org.pl

# Gdzie zamówić wiązary?

## Autoryzowane zakłady prefabrykacji i punkty sprzedaży (wg kodów)

### AUTORYZOWANE ZAKŁADY PREFABRYKACJI:

Nazwa firmy	Ulica	Kod	Miasto	telefon	e-mail
ERAGA	ul. Cienista 20 lok. 17	02-439	Warszawa	22 211 18 90	<a href="mailto:eraga@eraga.com.pl">eraga@eraga.com.pl</a>
N-DREWNO	Śniadówko 11A	05-180	Pomiechówek	783 542 565	<a href="mailto:biuro@ndrewno.pl">biuro@ndrewno.pl</a>
HATEK	ul. Tartaczna 71	06-102	Pułtusk	23 692 77 31	<a href="mailto:hatek@hatek.com.pl">hatek@hatek.com.pl</a>
WIĄZARY GK	ul. Sztynwaldzka 14	13-340	Biskupiec	570 333 971	<a href="mailto:biuro@wiazarygk.pl">biuro@wiazarygk.pl</a>
PODLASKIE CENTRUM BUDOWNICTWA PASYWNEGO	Łubniki 64	16-060	Zabłudów	501 468 896	<a href="mailto:wyceny@pcbp.eu">wyceny@pcbp.eu</a>
DREW-INWEST	ul. Jana Kazimierza 2/2	34-360	Milówka	33 863 77 27	<a href="mailto:biuro@drew-inwest.pl">biuro@drew-inwest.pl</a>
F.U.H.P. CANADA SYSTEM	ul. Leśna 66	34-600	Limanowa	18 337 57 24	<a href="mailto:biuro@canada-system.pl">biuro@canada-system.pl</a>
SAWE	Niechobrz 923	36-047	Niechobrz k. Rzeszowa	17 871 81 46	<a href="mailto:wojciechsikora@sawe.pl">wojciechsikora@sawe.pl</a>
MT SYSTEM	ul. Częstochowska 16	42-283	Boronów	602 797 327	<a href="mailto:biuro@wiazarymt.pl">biuro@wiazarymt.pl</a>
ALDACH	ul. Żarnowiecka 58	42-445	Szczekociny	668 315 028	<a href="mailto:kontakt@aldach.pl">kontakt@aldach.pl</a>
PROFI-CAN	Jaworzniak 12	42-595	Siemonia	32 287 66 59	<a href="mailto:profican@gmail.com">profican@gmail.com</a>
WIĄZAR SYSTEM	ul. Wołczyńska 63B	46-264	Krzywiczyn	77 414 14 68	<a href="mailto:kontakt@wiazar-system.pl">kontakt@wiazar-system.pl</a>
WIĄZAR PLUS	ul. Miłoszycka 18	51-519	Wrocław	884 641 414	<a href="mailto:biuro@wiazar-plus.pl">biuro@wiazar-plus.pl</a>
STOLMAK	ul. Jana III Sobieskiego 19a	58-260	Bielawa	74 833 95 55	<a href="mailto:malwinamakles@gmail.com">malwinamakles@gmail.com</a>
WESTMALL	ul. Kościuszki 8	59-230	Prochowice	76 858 56 86	<a href="mailto:westmall@westmall.com.pl">westmall@westmall.com.pl</a>
INTER-LERS	ul. Czarnieckiego 8	62-270	Klecko k. Gniezna	61 427 04 23	<a href="mailto:biuro@inter-lers.pl">biuro@inter-lers.pl</a>
WIĄZARY BURKIETOWICZ	ul. Kaliska 47	63-430	Odolanów k. Ostrowa Wlkp.	62 733 39 67	<a href="mailto:wiazary@burkietowicz.pl">wiazary@burkietowicz.pl</a>
KONSTRUKCYJNY.PL	ul. 55 Pułku Piechoty 34	64-100	Leszno	600 332 985	<a href="mailto:biuro@konstrukcyjny.pl">biuro@konstrukcyjny.pl</a>
BLACH-DEK	ul. Przemysłowa 7	64-200	Wolsztyn	68 384 25 21	<a href="mailto:konstrukcje@blachdek.com.pl">konstrukcje@blachdek.com.pl</a>
WIĄZARY LISIEWICZ	ul. Rozwojowa 14	66-100	Sulechów	502 080 236	<a href="mailto:konstrukcje@lisiewicz.com.pl">konstrukcje@lisiewicz.com.pl</a>
WIĄZARY LEWANDOWSKI	Świerkocin 30	66-460	Witnica	95 752 17 58	<a href="mailto:biuro@wiazary-lewandowski.pl">biuro@wiazary-lewandowski.pl</a>
PARTNER	ul. Przyszłości 20-22	70-893	Szczecin	91 462 17 20	<a href="mailto:info@partner.szczecin.pl">info@partner.szczecin.pl</a>
KUDRA I SPÓŁKA	ul. Lubieszńska 6	72-006	Mierzyn k/ Szczecina	91 311 50 32	<a href="mailto:konstrukcje@kudra.com.pl">konstrukcje@kudra.com.pl</a>
WASCO VILLA	Stary Kraków 36/Kanin 17A	76-100	Sławno k. Koszalina	59 810 82 99	<a href="mailto:biuro@wascovilla.pl">biuro@wascovilla.pl</a>
PPHU ROMAR	ul. Kolejowa 25A	78-630	Człopa	67 259 18 22	<a href="mailto:info@pphu-romar.pl">info@pphu-romar.pl</a>
COMPLEX	ul. Szeroka 4	83-330	Borkowo k. Gdańska	58 685 88 00	<a href="mailto:borkowo@complex.gda.pl">borkowo@complex.gda.pl</a>
ZHUP ZDRAMET	Zdrada 8A	84-100	Puck	601 262 725	<a href="mailto:kontakt@zdradud.pl">kontakt@zdradud.pl</a>
SZUWAŁA WIĄZARY	ul. Bydgoska 48	86-050	Solec Kujawski	602 665 634	<a href="mailto:biuro@szuwalawiazary.pl">biuro@szuwalawiazary.pl</a>
MODERNDACH	Łochocin 6/4	87-600	Lipno	54 288 18 58	<a href="mailto:biuro@moderndach.pl">biuro@moderndach.pl</a>
WPW INVEST	ul. Tylna 4C/5	90-353	Łódź	42 676 50 96	<a href="mailto:biuro@wpwinvest.pl">biuro@wpwinvest.pl</a>
DREWPROJEKT	ul. Zgierska 17	95-050	Konstantynów Łódzki	887 520 440	<a href="mailto:drewprojekt@o2.pl">drewprojekt@o2.pl</a>
MABUDO	ul. Ceramiczna 8	98-220	Zduńska Wola	43 823 41 41	<a href="mailto:mabudo@mabudo.pl">mabudo@mabudo.pl</a>
WIĄZAR DACH	Nowa Wieś 54A	98-275	Brzeźno	605 601 004	<a href="mailto:wiazar.dach@gmail.com">wiazar.dach@gmail.com</a>
TARTAK J.W. WITKOWSCY	Rychłowiec 21B	98-300	Wieluń	43 842 85 09	<a href="mailto:kontakt@wiazar.pl">kontakt@wiazar.pl</a>
HANTVERKARPOOLEN	Kocierzew Południowy 104A	99-414	Kocierzew Płd. K. Łowicza	46 837 20 12	<a href="mailto:biuro@twojdachtwojdom.com">biuro@twojdachtwojdom.com</a>

### PUNKTY DYSTRYBUCJI

Nazwa firmy	Ulica	Kod	Miasto	telefon	e-mail
WIĄZAR-SYSTEM o/Śląsk	ul. Strzelców Bytomskich 87B	41-914	Bytom	530 308 513	<a href="mailto:slask@wiazar-system.pl">slask@wiazar-system.pl</a>
DREW-INWEST o/Bielsko-Biała	ul. Ks. Londzina 57	43-382	Bielsko-Biała	33 443 28 55	<a href="mailto:konstruktor@drew-inwest.pl">konstruktor@drew-inwest.pl</a>
WIĄZAR-SYSTEM o/Wrocław	ul. Kobierzycka 10 3 piętro	52-315	Wrocław	530 303 477	<a href="mailto:m.iwaniak@wiazar-system.pl">m.iwaniak@wiazar-system.pl</a>
WIĄZARY BURKIETOWICZ	ul. Wincentego Pola 10	58-800	Jelenia Góra	609 408 408	<a href="mailto:m.myrlak@burkietowicz.pl">m.myrlak@burkietowicz.pl</a>
WIĄZAR-SYSTEM o/Legnica	ul. Jaworzyńska 261 p. 18	59-220	Legnica	605 430 513	<a href="mailto:k.lindmajer@wiazar-system.pl">k.lindmajer@wiazar-system.pl</a>
JAWA	ul. Ceramiczna 15	59-700	Bolesławiec	75 732 05 24	<a href="mailto:jawabiuro@interia.pl">jawabiuro@interia.pl</a>
INTER-LERS o/Poznań	ul. Głogowska 227	60-104	Poznań	61 282 16 41	<a href="mailto:poznan@inter-lers.pl">poznan@inter-lers.pl</a>
ROMAR o/ Poznań	ul. Marcelesińska 100/87	60-324	Poznań	61 226 82 22	<a href="mailto:poznan@pphu-romar.pl">poznan@pphu-romar.pl</a>
WIĄZARY BURKIETOWICZ	ul. 5 stycznia 2/2	64-200	Wolsztyn	68 384 27 20	<a href="mailto:a.przadka@burkietowicz.pl">a.przadka@burkietowicz.pl</a>
DREWPROJEKT o/Szczecin	ul. A. Struga 78	70-784	Szczecin	536 963 400	<a href="mailto:drewprojekt.szczecin@o2.pl">drewprojekt.szczecin@o2.pl</a>
INTER-LERS o/Bydgoszcz	ul. Wojska Polskiego 8	85-171	Bydgoszcz	52 320 29 23	<a href="mailto:bydgoszcz@inter-lers.pl">bydgoszcz@inter-lers.pl</a>

**Aktualną mapę z zakładami można zobaczyć na:**  
[http://www.dachymitek.pl/produccenci\\_mapa.htm](http://www.dachymitek.pl/produccenci_mapa.htm)